

BP SERIES

Shrinkwrappers with sealing bar
Pakowarki przepływowe w folie polietylenowe
Упаковщики в термоусадочную пленку со сварочной планкой

EN | PL | RU



BP SERIES

Advantages and features
Główne cechy i funkcje
Основные характеристики

- Pneumatic sealing bar
- Pneumatic film cut by cold blade
- FLXMOD® control system equipped with:
 - » 4.3" graphic LCD rotating control panel with PLC
 - » power and control section made up of:
 - inverter
 - command modules with 16 digital inputs/outputs
 - analog inputs command modules
 - thermocouple reading control modules
 - » possibility of scheduling up to 20 different work cycles
- Double-chamber or mono-chamber shrinking tunnel
- Tunnel air flow adjustable by means of independent deflectors
- Tunnel conveyor equipped with heat-resistant glass fibre bars (SMI patent)
- Motorized upper film unwinding controlled by inverter (except BP600, BP800)
- Motorized lower film unwinding
- Included: feet for the machine fastening, press rod to stop products, cooling fan at the tunnel outlet
- Low power consumption
- Compliance with CE regulations

- Pneumatyczna praca zgrzewadła
- Cięcie folii na zimno, nożem pneumatycznym
- System sterowania FLXMOD® wyposażony w:
 - » obrotowy, alfanumeryczny panel sterujący LCD 4,3" ze sterownikiem PLC
 - » modułowa sekcja zasilania, składająca się z:
 - inwerter
 - moduły sterujące do cyfrowego odczytu 16 sygnałów wejścia / wyjścia
 - moduły sterujące do analogowego odczytu sygnałów
 - moduły odczytu czujników temperatury
 - » możliwość zapamiętania 20 różnych cykli pracy
- Tunel obkurczający jednosilnikowy lub dwusilnikowy
- Kontrola napływu powietrza do tunelu regulowana niezależnymi deflektorami
- Pas transmisyjny tunelu z włókna szklanego (patent SMI)
- Górny rozwijak folii z napędem, kontrolowany przez inwerter (za wyjątkiem BP600, BP800)
- Dolny rozwijak folii napędzany
- W standardzie: stopki maszyny, element dociskowy, wentylator chłodzenia na wyjściu z tunelu
- Ograniczone zużycie energetyczne
- Maszyny skonstruowane zgodnie z europejskimi normami CE

- Сваривающий нож имеет пневматический привод
- Отрезание пленки производится холодным ножом с пневматическим приводом
- Система управления FLXMOD®, оснащенная:
 - » Графической жидкокристаллической вращающегося панелью управления 4,3" с PLC
 - » Блоком питания и контроля, состоящим из:
 - инвертора
 - модулями управления на 16 цифровых вводов/выводов
 - модулями управления аналоговыми вводами/выводами
 - модулями управления считыванием показаний термодатчиков
 - » возможность запоминания до 20 различных рабочих циклов
- Стандартный или удлиненный термотуннель
- Поток воздуха в термотуннеле может регулироваться с помощью независимых дефлекторов
- Лента туннельного транспортера с планками из стекловолна отличается высокой теплоустойчивостью (патент SMI)
- Верхнее устройство размотки рулона имеет самостоятельный привод и управляется инвертером (за исключением BP600, BP800)
- Нижнее устройство размотки рулона имеет самостоятельный привод
- В комплект поставки входят: регулируемые ножки, прижимной пресс для остановки продукта, охлаждающий вентилятор на выходе из термоусадочного туннеля.
- Пониженный расход электроэнергии
- Соответствие Европейским Нормам

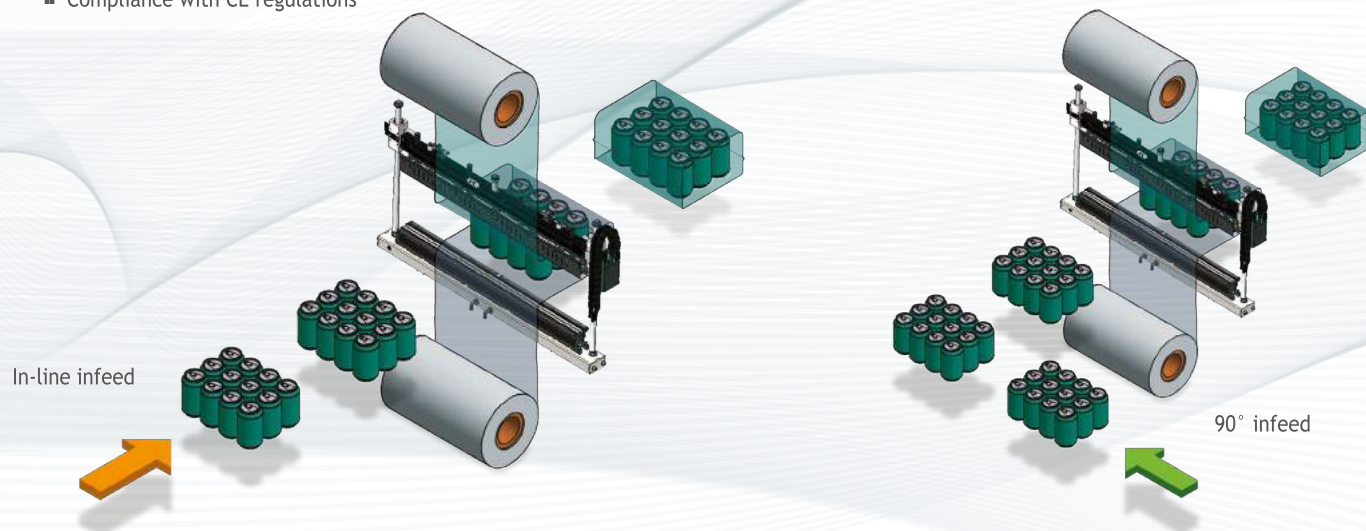

BP600 - BP800

Up to 10 packs/minute
Do 10 opakowań/minuta
До 10 упаковок/минуту

- Semiautomatic shrinkwrapper
- Sealing bar BP600: 550 mm - BP800: 760 mm
- Maximum pack height: 380 mm
- Motorized upper and lower film unwinding
- Pneumatic product pusher, activated by two buttons

- Półautomatyczna zgrzewarka przepływowa
- Zgrzewadło BP600: 550 mm - BP800: 760 mm
- Maksymalna wysokość produktu: 380 mm
- Górny i dolny rozwijak folii napędzany
- Pneumatyczny element popychający aktywowany dwoma przyciskami

- Полуавтоматическая упаковочная машина
- Сваривающего ножа BP600: 550 мм - BP800: 760 мм
- Максимальная высота упаковки: 380 мм
- Верхнее и нижнее разматывающее устройство моторизировано
- Пневматическое устройство проталкивания продукта, работающее при нажатии двух кнопок

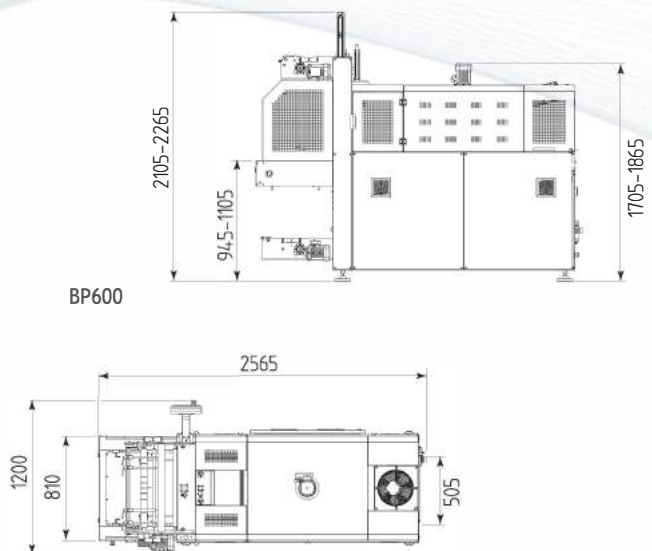

BP600

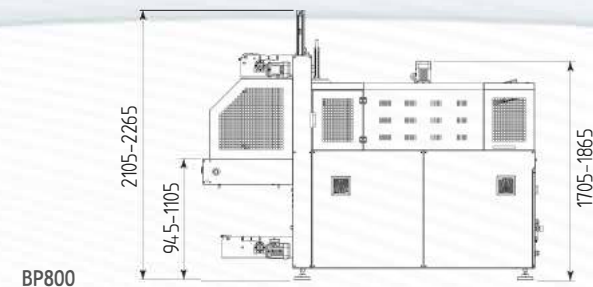

BP800

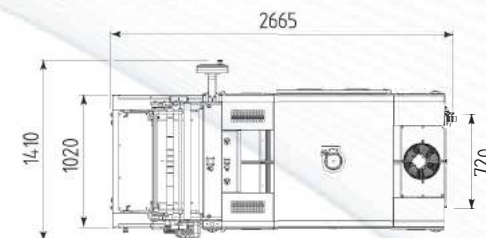

BP800AS - BP802AS

Up to 12 (BP800AS) - 25 (BP802AS) packs/minute
Do 12 (BP800AS) - 25 (BP802AS) opakowań/minuta
До 12 (BP800AS) - 25 (BP802AS) упаковок/минуту

- Automatic in-line shrinkwrapper
- Sealing bar: 760 mm
- Maximum pack height: 380 mm
- Maximum pack length: 1200 mm (BP802AS more than 2000 mm)
- Infeed conveyor and tunnel belt controlled by inverter
- Infeed conveyor product guides adjustable in height and width
- Operation via reading photocell or pack length
- Automatic, semiautomatic, pass through mode

- Automatische zgrzewarka przepływowa - liniowa
- Zgrzewadło: 760 mm
- Maksymalna wysokość produktu: 380 mm
- Maksymalna długość produktu: 1200 mm (BP802AS ponad 2000 mm)
- Taśma wejściowa i transporter w tunelu kontrolowane przez inwerter
- Prowadnice produktu regulowane na wysokość i szerokość
- Możliwość korzystania z odczytu fotokomórki lub ustawionej długości produktu
- Praca w trybach: automatyczny, półautomatyczny, wolne przejście

- Автоматическая упаковочная машина с возможностью встраивания в линию
- Сваривающего ножа: 760 мм
- Максимальная высота упаковки: 380 мм
- Максимальная длина упаковки: 1200мм (BP802AS более 2000 мм)
- Входная лента и лента термоусадочного туннеля, управляемые инвертором.
- Направляющие на приемном конвейере регулируются по ширине и высоте
- Цикл формирования упаковки регулируется работой фотодатчика или длиной упаковки
- Возможность функционирования в автоматическом режиме, полуавтоматическом и свободного прохода

BP800AS

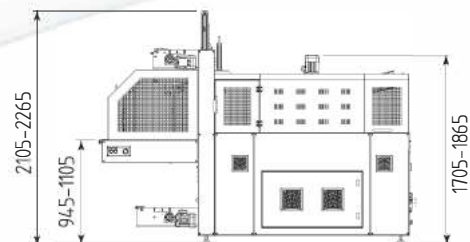
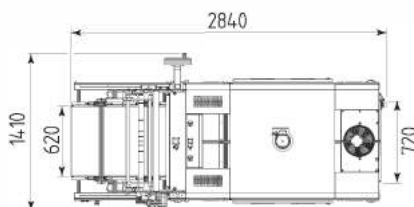

BP802AS

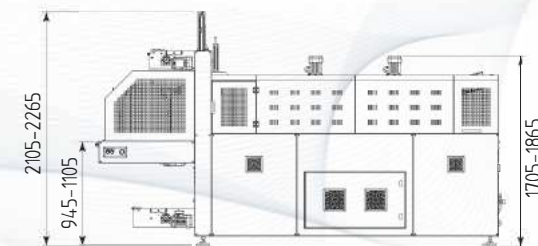
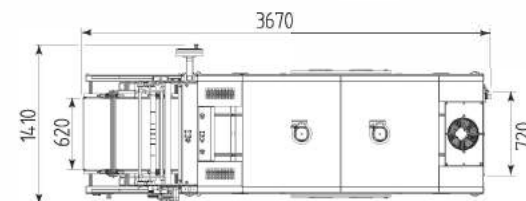

BP1102AS - BP1402AS

Up to 15 (BP1102AS) - 12 (BP1402AS) packs/minute
Do 15 (BP1102AS) - 12 (BP1402AS) opakowań/minute
До 15 (BP1102AS) - 12 (BP1402AS) упаковок/минуту

- Automatic in-line shrinkwrapper
- Sealing bar BP1102AS: 1070 mm - BP1402AS: 1370 mm
- Maximum pack height: 380 mm
- Maximum pack length: more than 2000 mm
- Infeed conveyor and tunnel belt controlled by inverter
- Infeed conveyor product guides adjustable in height and width
- Operation via reading photocell or pack length
- Automatic, semiautomatic, pass through mode

- Automatycka zgrzewarka przepływowa - liniowa
- Zgrzewadło BP1102AS: 1070 mm - BP1402AS: 1370 mm
- Maksymalna wysokość produktu: 380 mm
- Maksymalna długość produktu: ponad 2000 mm
- Taśma wejściowa i transporter w tunelu kontrolowane przez inwerter
- Prowadnice produktu regulowane na wysokość i szerokość
- Możliwość korzystania z odczytu fotokomórki lub ustawionej długości produktu
- Praca w trybach: automatyczny, półautomatyczny, wolne przejście

- Автоматическая упаковочная машина с возможностью встраивания в линию
- Сваривающего ножа BP1102AS: 1070 мм - BP1402AS: 1370 мм
- Максимальная высота упаковки: 380 мм
- Максимальная длина упаковки: более 2000 мм
- Входная лента и лента термоусадочного туннеля, управляемые инвертором.
- Направляющие на приемном конвейере регулируются по ширине и высоте
- Цикл формирования упаковки регулируется работой фотодатчика или длиной упаковки
- Возможность функционирования в автоматическом режиме, полуавтоматическом и свободного прохода

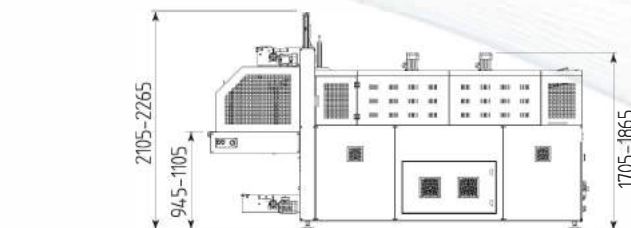

BP1102AS

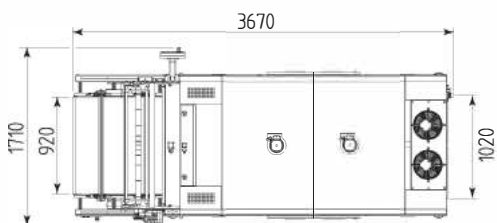

BP1402AS

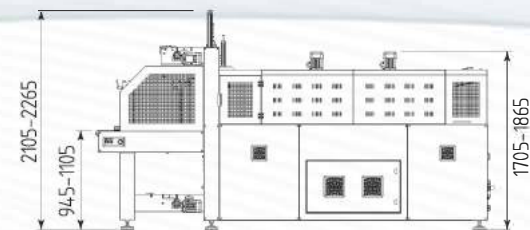
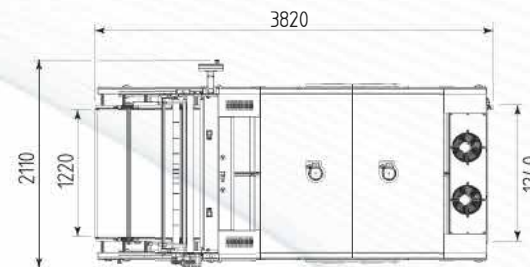

BP SERIES AR 350P

- Infeed conveyor and tunnel belt controlled by inverter
- Product carrying by automatic left or right conveyor
- Motorized pusher controlled by inverter and encoder
- Automatic, semiautomatic, pass through mode

- Taśma wejściowa i transporter w tunelu kontrolowane przez inwerter
- Taśma wejściowa pod kątem 90°, lewostronna lub prawostronna
- Mechanizm popychowy z napędem, kontrolowany przez inwerter i enkoder
- Praca w trybach: automatyczny, półautomatyczny, wolne przejście

- Входная лента и лента термоусдочного туннеля, управляемые инвертором
- Продукт подается автоматическим конвейером справа или слева
- Устройство толкателя моторизировано и контролируется инвертером и энкодером
- Возможность функционирования в автоматическом режиме, полуавтоматическом и свободного прохода



BP800AR 350P-BP802AR 350P

Up to 15 (BP800AR 350P) - 20 (BP802AR 350P) packs/minute
Do 15 (BP800AR 350P) - 20 (BP802AR 350P) opakowań/minuta
До 15 (BP800AR 350P) - 20 (BP802AR 350P) упаковок/минуту

- Automatic shrinkwrapper with 90° infeed
- Sealing bar: 760 mm
- Maximum pack height: 380 mm
- Infeed lanes: 1
- Multi-thrust system
- Pack composition without automatic collation
- Product presence photocell

- Automatische zgrzewarka przepływowa z wejściem 90°
- Zgrzewadło: 760 mm
- Maksymalna wysokość produktu: 380 mm
- Ilość torów na wejściu: 1
- System wielopunktowego podparcia popychacza
- Formowanie paczki bez automatycznego grupowania
- Fotokomórka odczytująca obecność produktu

- Автоматическая упаковочная машина с приемным конвейером под 90°
- Сваривающего ножа 760 мм
- Максимальная высота упаковки: 380 мм
- Количество рядов на входе: 1
- Система многоразового толкателя
- Формирование блока упаковки при помощи автоматического группирователя
- Фотодатчики присутствия продукта

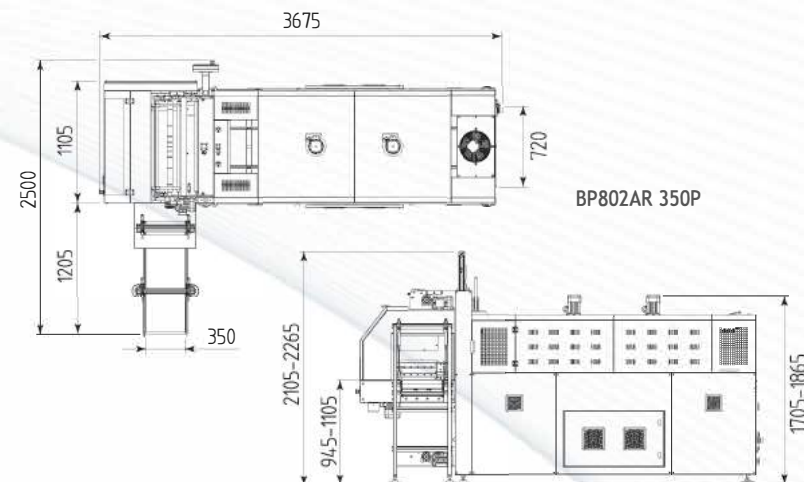
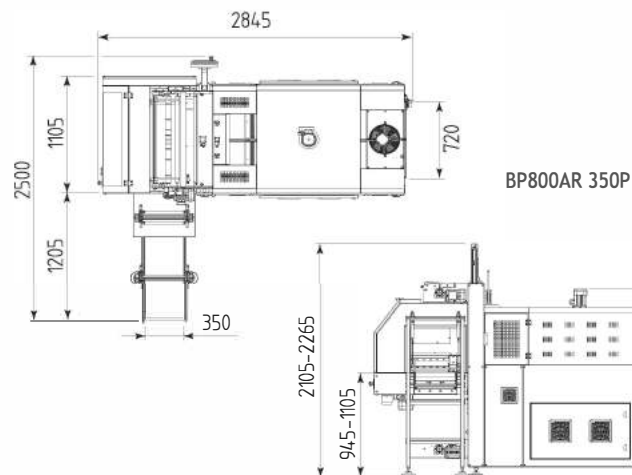

BP SERIES AR

- Infeed conveyor and tunnel belt controlled by inverter
- Product carrying by automatic left or right conveyor
- Infeed pneumatic press rod
- Pneumatic depressor
- Motorized pusher controlled by inverter and encoder
- Automatic, semiautomatic, pass through mode

- Taśma wejściowa i transporter w tunelu kontrolowane przez inwerter
- Produkty prowadzone na automatycznej taśmie prawej lub lewej
- Pneumatyczny element dociskowy
- Pneumatyczny depresor
- Mechanizm popychowy z napędem, kontrolowany przez inwerter i enkoder
- Praca w trybach: automatyczny, półautomatyczny, wolne przejście

- Входная лента и лента термоусдочного туннеля, управляемые инвертором
- Продукт подается автоматическим конвейером справа или слева
- Пневматическое прижимное устройство
- Пневматический депрессор
- Устройство толкателя имеет привод, контролируемый инвертером и энкодером
- Возможность функционирования в автоматическом режиме, полуавтоматическом и свободного прохода



BP600AR 150R - BP800AR 230R

Up to 25 (BP600AR 150R) - 15 (BP230R) packs/minute
 Do 25 (BP600AR 150R) - 15 (BP230R) opakowań/minuta
 До 25 (BP600AR 150R) - 15 (BP230R) упаковок/минуту

- Automatic shrinkwrapper with 90° infeed
- Sealing bar BP600AR 150R: 550 mm
BP800AR 230R: 760 mm
- Maximum pack height: 380 mm
- Infeed lanes: 1 (optional 2-3)
- Multi-thrust system
- Pack composition with automatic collation
- Product presence and infeed obstruction photocells

- Automatycka zgrzewarka przepływowa z wejściem 90°
- Zgrzewadło BP600AR 150R: 550 mm BP800AR 230R: 760 mm
- Maksymalna wysokość produktu: 380 mm
- Ilość torów na wejściu: 1 (w opcji 2-3)
- System wielopunktowego podparcia popychacza
- Formowanie paczki z automatycznym grupowaniem
- Fotokomórki obecności i zatoru produktu na wejściu

- Автоматическая упаковочная машина с приемным конвейером под 90°
- Сваривающего ножа BP600AR 150R: 550 мм BP800AR 230R: 760 мм
- Максимальная высота упаковки: 380 мм
- Количество рядов на входе: 1 (факультативно 2-3)
- Система многоразового толкателя
- Формирование блока упаковки при помощи автоматического группирователя
- Фотодатчики присутствия продукта и загромождения на входе

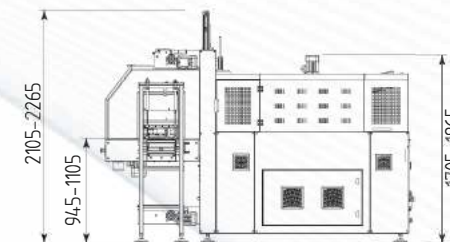
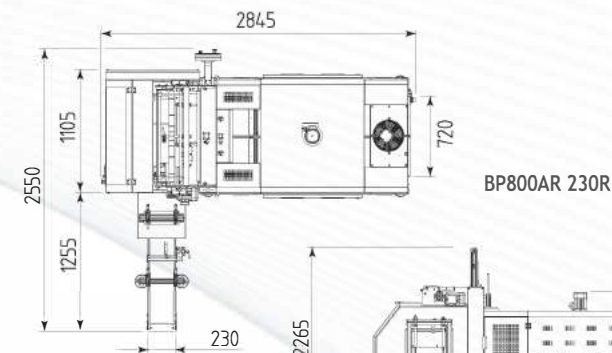
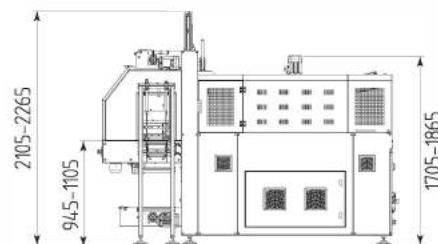
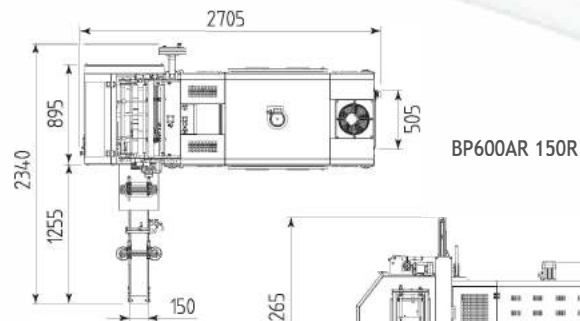

BP802AR 230R-BP802AR 280R-S

Up to 20 packs/minute
Do 20 opakowań/minuta
До 20 упаковок/минуту

- Automatic shrinkwrapper with 90° infeed
- Sealing bar: 760 mm
- Maximum pack height: 380 mm
- Sorter unit at infeed (BP802AR 280R-S)
- Infeed lanes BP802AR 230R: 1 (optional 2-3)
BP802AR 280R-S: 1-2 (optional 3)
- Multi-thrust system
- Pack composition with automatic collation
- Product presence and infeed obstruction photocells

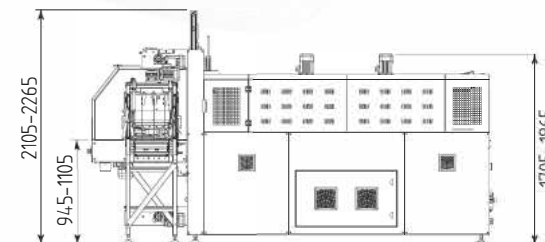
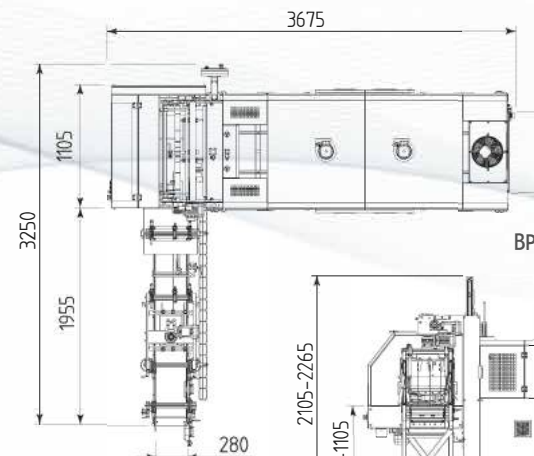
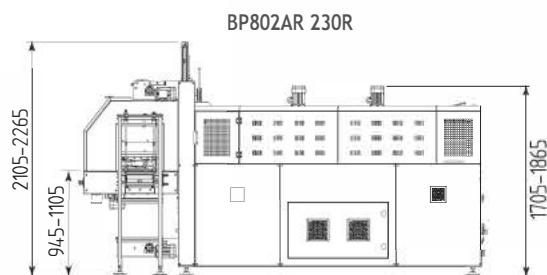
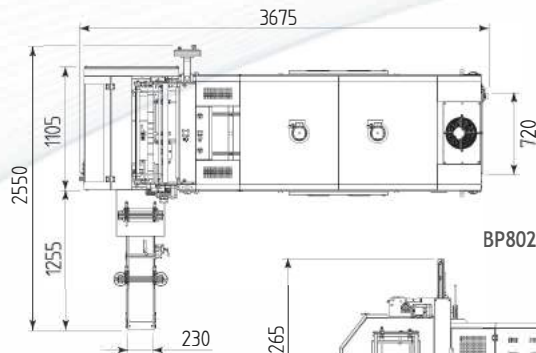

- Automatykzna zgrzewarka przepływowa z wejściem 90°
- Zgrzewadło: 760 mm
- Maksymalna wysokość produktu: 380 mm
- Sortownik na wejściu (BP802AR 280R-S)
- Ilość torów na wejściu: BP802AR 230R: 1 (w opcji 2-3)
BP802AR 280R-S: 1-2 (w opcji 3)
- System wielopunktowego podparcia popychacza
- Formowanie paczki z automatycznym grupowaniem
- Fotokomórki obecności i zatoru produktu na wejściu

- Автоматическая упаковочная машина с приемным конвейером под 90°
- Сваривающего ножа 760 мм
- Максимальная высота упаковки: 380 мм
- Входной распределитель продукта (BP802AR 280R-S)
- Количество рядов на входе BP802AR 230R: 1 (факультативно 2-3)
BP802AR 280R-S: 1-2 (факультативно 3)
- Система многоразового толкателя
- Формирование блока упаковки при помощи автоматического группирователя
- Фотодатчики присутствия продукта и загромождения на входе



BP800AR 150Z

Up to 15 packs/minute
Do 15 opakowań/minuta
До 15 упаковок/минуту

- Automatic in-line shrinkwrapper
- Sealing bar: 760 mm
- Maximum pack height: 380 mm
- Infeed lanes: 1
- Multi-thrust system
- Double pusher controlled by inverter and encoder
- Stabilizer press rod with pneumatic operation
- Pack composition with automatic collation
- Product presence and infeed obstruction photocells

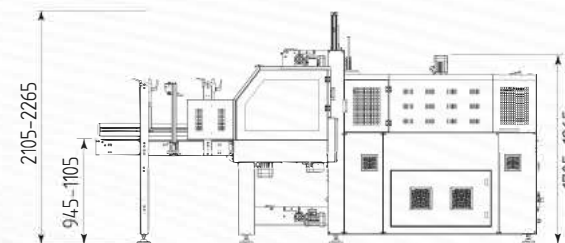
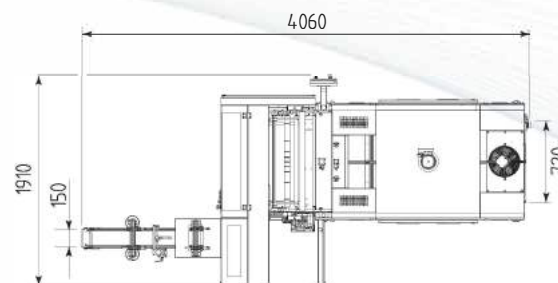

- Automatische zgrzewarka przepływowa - liniowa
- Zgrzewadło: 760 mm
- Maksymalna wysokość produktu: 380 mm
- Ilość torów na wejściu: 1
- System wielopunktowego podparcia popychacza
- Podwójny popychacz kontrolowany przez inwerter i enkoder
- Pneumatyczny element dociskowy
- Formowanie paczki z automatycznym grupowaniem
- Fotokomórki obecności i zatoru produktu na wejściu

- Автоматическая упаковочная машина с возможностью встраивания в линию
- Сваривающего ножа 760 мм
- Максимальная высота упаковки: 380 мм
- Количество рядов на входе: 1
- Система многоразового толкателя
- Двойной толкатель, управляемый инвертором и энкодером
- Стабилизирующий пресс с пневматическим действием
- Формирование блока упаковки при помощи автоматического группирователя
- Фотодатчики присутствия продукта и загромождения на входе



BP800AR 280ST

Up to 17 packs/minute
Do 17 opakowań/minuta
До 17 упаковок/минуту

- Automatic shrinkwrapper with 90° infeed
- Sealing bar: 760 mm
- Maximum pack height: 380 mm
- Infeed lanes: 1
- Multi-thrust system
- Pneumatic stacker for rigid products
- Pack composition with automatic collation
- Product presence and infeed obstruction photocells

- Automacyjna zgrzewarka przepływowa z wejściem 90°
- Zgrzewadło: 760 mm
- Maksymalna wysokość produktu: 380 mm
- Ilość torów na wejściu: 1
- System wielopunktowego podparcia popychacza
- Pneumatyczne urządzenie do warstwowania sztywnych opakowań
- Formowanie paczki z automatycznym grupowaniem
- Fotokomórki obecności i zatoru produktu na wejściu

- Автоматическая упаковочная машина с приемным конвейером под 90°
- Сваривающего ножа 760 мм
- Максимальная высота упаковки: 380 мм
- Количество рядов на входе: 1
- Система многоразового толкателя
- Пневматический укладчик для жёсткого продукта
- Формирование блока упаковки при помощи автоматического группирователя
- Фотодатчики присутствия продукта и загромождения на входе

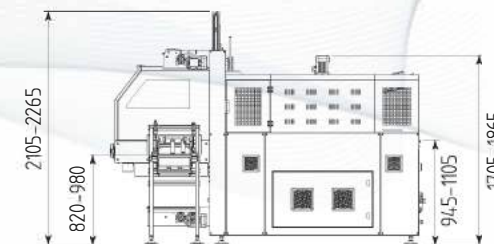
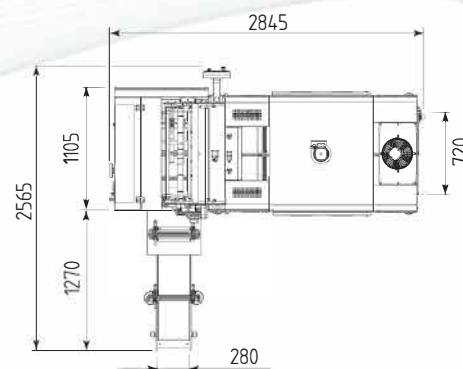

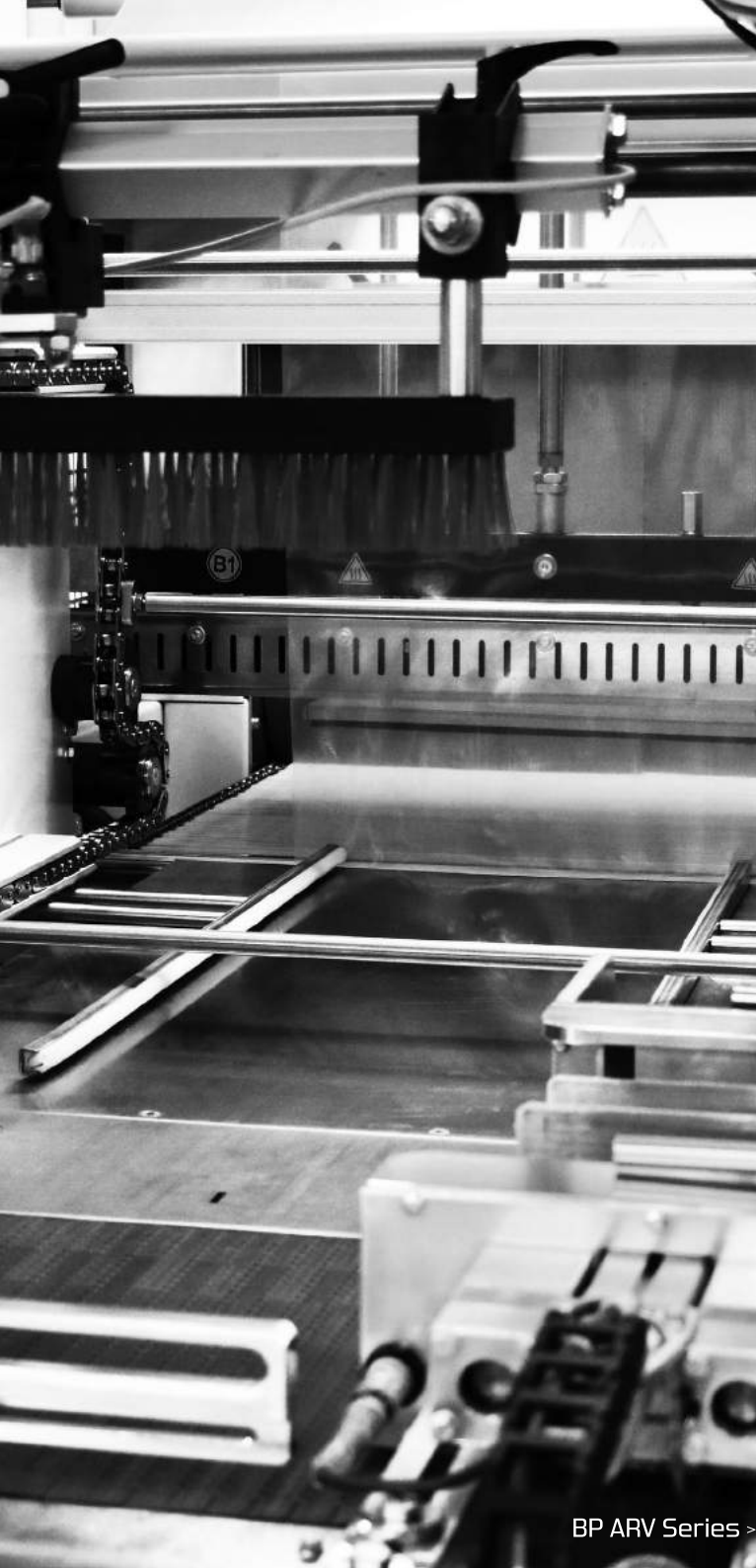

BP SERIES ARV

- Infeed conveyor and tunnel belt controlled by inverter
- Product carrying by automatic left or right conveyor
- Product presence, outfeed accumulation, infeed and outfeed obstruction photocells
- Infeed pneumatic press rod
- Pneumatic depressor
- Motorized pusher controlled by inverter and encoder
- Chain pusher between infeed belt 90° and sealing bar controlled by inverter and encoder
- Pneumatically operated product guides synchronized with chain pusher
- Automatic, semiautomatic, pass through mode

-
- Taśma wejściowa i transporter w tunelu kontrolowane przez inwerter
 - Produkty prowadzone na automatycznej taśmie prawej lub lewej
 - Fotokomórki obecności, zgromadzenia i zatoru produktu na wejściu i wyjściu
 - Pneumatyczny element dociskowy
 - Pneumatyczny depresor
 - Mechanizm popychowy z napędem, kontrolowany przez inwerter i enkoder
 - Popychacz łańcuchowy zainstalowany pomiędzy taśmą wejściową pod kątem 90° a ramieniem zgrzewającym kontrolowany przez inwerter i enkoder
 - Pneumatyczne prowadnice produktu zsynchronizowane z popychaczem łańcuchowym
 - Praca w trybach: automatyczny, półautomatyczny, wolne przejście

-
- Входная лента и лента термоусадочного туннеля, управляемые инвертором
 - Продукт подается автоматическим конвейером справа или слева
 - Фотоэлементы присутствия продукта, накопления на выходе и загромождения на входе и выходе
 - Пневматическое прижимное устройство
 - Пневматический депрессор
 - Устройство толкателя имеет привод, контролируемый инвертером и энкодером
 - Цепной толкатель расположен между входной лентой под 90° и сварным лезвием, и контролируется инвертором и энкодером
 - Пневматические направляющие продукта синхронизированы с цепным толкателем
 - Возможность функционирования в автоматическом режиме, полуавтоматическом и свободного прохода

BP802ARV 350R-S/SP BP802ARV 280R-P

Up to 25 packs/minute
Do 25 opakowań/minuta
До 25 упаковок/минуту

- Automatic shrinkwrapper with 90° infeed
- Sealing bar: 760 mm
- Maximum pack height: 380 mm
- Infeed lanes BP802ARV 350R-S/SP: 1-2 (optional 3-4)
BP802ARV 280R-P: 1-2 (optional 3)
- Multi-thrust system
- Sorter unit at infeed (350R-S/SP)
- Pack composition with automatic collation
- Pad insertion device (R-P/R-SP)

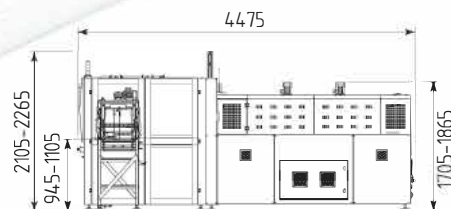

BP802ARV 350R-S - BP802ARV 350R-SP

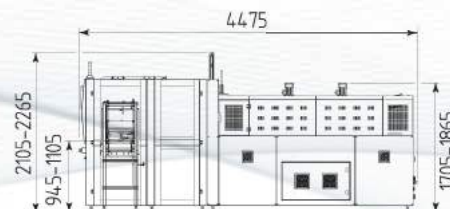

BP802ARV 280R-P

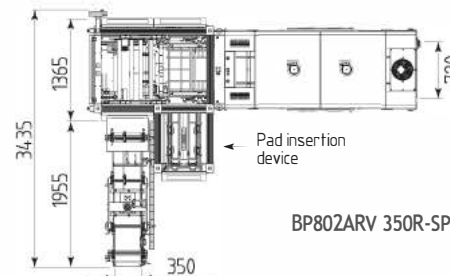
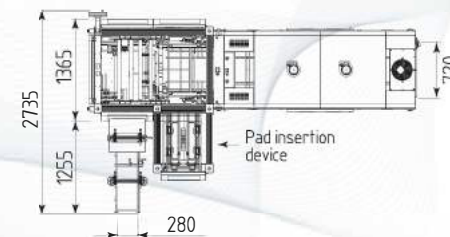

BP802ARV 350R-SP

Pad insertion device

		min	max
A	mm MM	120	350
B		200	500
⌀		2,5	3,5

- Automatische zgrzewarka przepływowa z wejściem 90°
- Zgrzewadło: 760 mm
- Maksymalna wysokość produktu: 380 mm
- Ilość torów na wejściu BP802ARV 350R-S/SP: 1-2 (w opcji 3-4)
BP802ARV 280R-P: 1-2 (w opcji 3)
- System wielopunktowego podparcia popychacza
- Sortownik na wejściu (350R-S/SP)
- Formowanie paczki z automatycznym grupowaniem
- Urządzenie podające podkładkę (PAD) (R-P/R-SP)

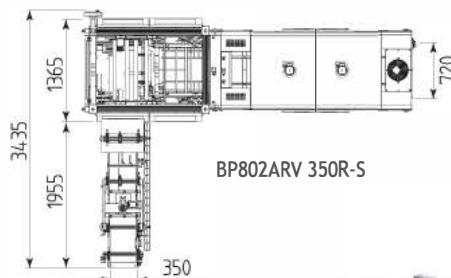

BP802ARV 350R-S

- Автоматическая упаковочная машина с приемным конвейером под 90°
- Сваривающего ножа 760 мм
- Максимальная высота упаковки: 380 мм
- Количество рядов на входе BP802ARV 350R-S/SP: 1-2 (факультативно 3-4), BP802ARV 280R-P: 1-2 (факультативно 3)
- Система многоразового толкателя
- Входной распределитель продукта (350R-S/SP)
- Формирование блока упаковки при помощи автоматического группирователя
- Укладчик межслойного разделителя (R-P/R-SP)





BP SERIES ALV

- Front infeed belt width 530 mm
- Infeed belt speed change, flow end, rows accumulation-check, tunnel clogging and outfeed accumulation photocells enabled
- Infeed guides adjustable both in width and height
- Separator equipped with pneumatic press with motorized chain pusher controlled by inverter and encoder
- Pneumatic side guides that accompany the formed product beyond the sealing bar and whose main task is to ensure better pack composition and prevent it from coming apart
- Double clog-check photocell
- Motorized upper and lower reel-holder controlled by inverter
- Automatic, semiautomatic, pass through mode

- Szerokość taśmy wejściowej 530 mm
- Fotokomórki do zmiany prędkości transportera wejściowego, zgromadzenia na wyjściu, odczytująca zator na wyjściu z tunelu dostępne
- Prowadnice na wejściu regulowane na szerokość i wysokość
- Separator wyposażony w pneumatyczny element dociskowy zsynchronizowany z napędzanym popychaczem łańcuchowy kontrolowanym przez inwerter i enkoder
- Pneumatyczne prowadnice boczne, które wspomagają uformowane pakiety za zgrzewadłem, zapewniając lepszą ścisłość produktów i zapobieganie odstępom pomiędzy nimi
- Podwójna fotokomórka odczytująca zator
- Górny i dolny rozwijak folii napędzany, kontrolowany przez inwerter
- Praca w trybach: automatyczny, półautomatyczny, wolne przejście

- Передняя входная лента шириной 530 мм
- В комплект поставки включены фотоэлементы контроля скорости входной ленты, конца потока, накопления-контроля рядов, помех на линии печи и скопления на выходе
- Входные направляющие, настраиваемые по ширине и высоте
- Дивайдер, оснащенный пневматическим прижимным прессом, синхронизованным с цепным приводным толкателем, контролируемым инвертором и кодером
- Основной целью боковых пневматических направляющих, сопровождающих уже сформированную групповую упаковку за зону сварочного лезвия, является обеспечение лучшего формирования групповой упаковки и избежание ее распада
- Двойной фотоэлемент контроля помех на ленте
- Верхний и нижний приводной держатель бобины моторизировано, которые контролируются инвертером
- Работа в автоматическом, полуавтоматическом и свободном шаговом режиме

BP802ALV 600R/R-P

Up to 25 packs/minute
Do 25 opakowań/minuta
До 25 упаковок/минуту

- Automatic shrinkwrappers with in-line infeed
- Sealing bar: 760 mm
- Maximum pack height: 380 mm
- Infeed lanes: 1-2-3 (optional 4-5-6)
- Product entry regulated by electromechanical sorter
- Pack composition with automatic collation
- Pad insertion device (600R-P)

- Automatische zgrzewarka przepływowa - liniowa
- Zgrzewadło: 760 mm
- Maksymalna wysokość produktu: 380 mm
- Ilość torów na wejściu: 1-2-3 (w opcji 4-5-6)
- Orientowanie produktu za pomocą elektromechanicznego urządzenia
- Formowanie paczki z automatycznym grupowaniem
- Urządzenie podające podkładkę (PAD) (600R-P)

- Автоматическая упаковочная машина с возможностью встраивания в линию
- Сваривающего ножа 760 мм
- Максимальная высота упаковки: 380 мм
- Количество рядов на входе: 1-2-3 (факультативно 4-5-6)
- Вход продукции, регулируемый распределяющим устройством
- Формирование групповой упаковки с автоматическим группированием
- Укладчик межслойного разделителя (600R-P)

BP802ALV 600R

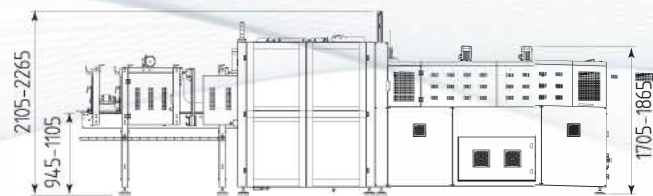

BP802ALV 600R - BP802ALV 600R-P

		Pad insertion device	
		min	max
A	mm MM	120	350
B		200	500
—		2,5	3,5

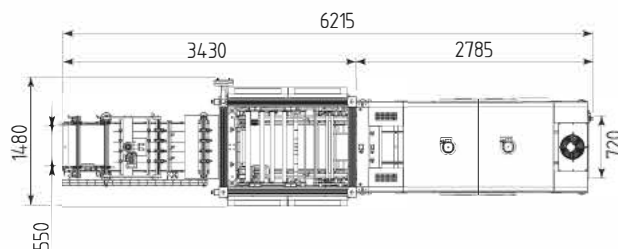

BP802ALV 600R

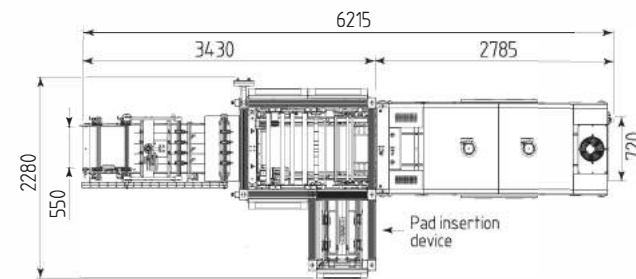

BP802ALV 600R-P



DV150-DV200

Up to 150 (DV150) - 200 (DV200) products/minute
 Do 150 (DV150) - 200 (DV200) produktów/minuta
 До 150 (DV150) - 200 (DV200) продуктов/минуту

- Electromechanical system for division of products on multiple lanes, motorized and controlled by inverter and encoder
- Independent control panel, interfaced with the panel of the shrinkwrapper
- Control sensor of the infeed flow in order to ensure a regular pressure at the entrance of the product
- Accumulation sensors at the outfeed of the divider control the feeding and the presence of the product on each lane
- Up to 20 different working cycles

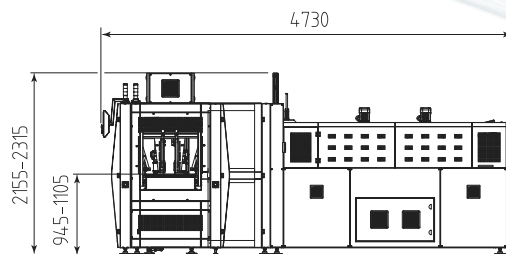

DV150 + BP802ARV 350R

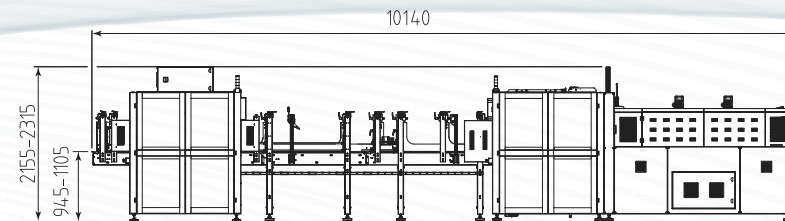
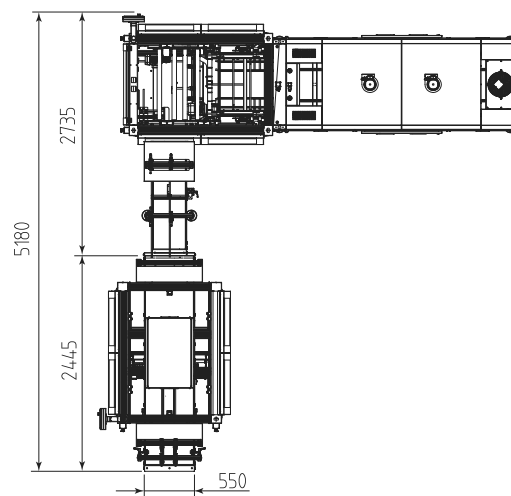

DV200 + BP802ALV 600R

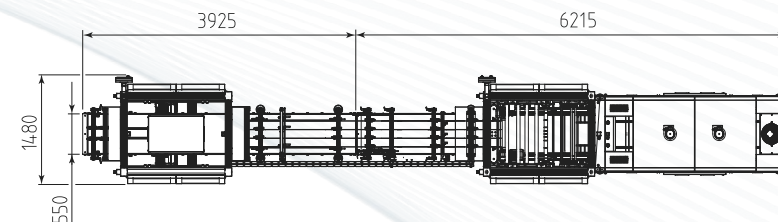

- Elektromechaniczny system rozprowadzania produktu na zainstalowane tory, kontrolowany przez inwerter i enkoder
- Osobny panel kontrolny z automatyczną synchronizacją ze zgrzewarką
- Fotokomórka kontroli przepływu na wejściu, w celu zagwarantowania odpowiedniego docisku
- Fotokomórka zgromadzenia produktu na torach oraz odczytująca obecność produktu na torach taśmy podającej
- Możliwość zapamiętania 20 różnych cykli pracy

- Электромеханическая система разделения рядов продукции на несколько рядов с инвертерным управлением и контролем позиции по энкодеру
- Собственная контрольная панель, связанная с панелью упаковочной машины
- Датчик наличия потока продукции на входе в дивайдер
- Датчики наличия продукта на каждой из выводных линий для контроля равномерного заполнения всех линий
- Запоминание до 20 различных рабочих циклов



Technical specifications Dane Techniczne Технические спецификации		BP600	BP800	BP800AS	BP802AS	BP1102AS	BP1402AS	BP800AR 350P	BP802AR 350P	BP600AR 150R
Power supply Zasilanie elektryczne Напряжение	V / B Hz / Гц	380/415 3PH+N+PE 220/240 3PH+PE 50/60	380/415 3PH+N+PE 220/240 3PH+PE 50/60	380/415 3PH+N+PE 220/240 3PH+PE 50/60	380/415 3PH+N+PE 220/240 3PH+PE 50/60	380/415 3PH+N+PE 220/240 3PH+PE 50/60	380/415 3PH+N+PE 220/240 3PH+PE 50/60	380/415 3PH+N+PE 220/240 3PH+PE 50/60	380/415 3PH+N+PE 220/240 3PH+PE 50/60	380/415 3PH+N+PE 220/240 3PH+PE 50/60
Installed power Moc elektryczna Установочная мощность	W Ватт	13900	17000	17180	26700	26700	26700	17400	26900	14200
Air pressure Ciśnienie powietrza Давление воздуха	Bar бар	6	6	6	6	6	6	6	6	6
Required air Żądane powietrze Расход воздуха	NI/p*	14,5	21	13	13	13	21	11,5	11,5	12
Output up to Wydajność produkcyjna do Производительность до	ppm**	10	10	12	25	15	12	15	20	25
Maximum height product Maksymalna wysokość produktu Макс. высота продукта	mm мм	380	380	380	380	380	380	380	380	380
Sealing bar Zgrzewadło Сварочная планка	mm мм	550	760	760	760	1070	1370	760	760	550
Working board height Wysokość powierzchni pracymm Высота рабочего стола	mm мм	945 - 1105	945 - 1105	945 - 1105	945 - 1105	945 - 1105	945 - 1105	945 - 1105	945 - 1105	945 - 1105
Film reel maximum size Maksymalne wymiary rolki folii Макс. размеры рулона пленки	mm мм	540 x Ø 350	750 x Ø 350	750 x Ø 350	750 x Ø 350	1050 x Ø 350	1350 x Ø 350 ↑ 1350 x Ø 280 ↓	750 x Ø 350	750 x Ø 350	540 x Ø 350
Machine size Wymiary maszyny Размеры машины	mm мм	2565 x 1200 h 2105-2265	2665 x 1410 h 2105-2265	2840 x 1410 h 2105-2265	3670 x 1410 h 2105-2265	3670 x 1710 h 2105-2265	3820 x 2010 h 2105-2265	2845 x 2500 h 2105-2265	3675 x 2500 h 2105-2265	2705 x 2340 h 2105-2265
Machine net weight Ciężar netto maszyny Вес нетто машины	Kg кг	530	605	625	845	980	1180	770	950	700

** ppm (packs per minute) - The stated speed may vary according to the product size and shape, to the pack collation and to the type of film used.

** ppm (opakowań na minutę) - Wydajność produkcyjna zależna od wymiarów, kształtu i stabilności produktu, formatu pakietu i typu używanej folii.

** ppm (пачек в минуту) - Указанная скорость может изменяться в зависимости от размера продукта, формата пачки и типа используемой пленки.

* NI/p (Normal liter per pack)

* NI/p (Normalne litry na opak)

* NI/p (Нормальных литров в пак)

BP800AR 230R	BP802AR 230R	BP802AR 280R-S	BP800AR 150Z	BP800AR 280ST	BP802ARV 350R-S	BP802ARV 280R-P	BP802ARV 350R-SP	BP802ALV 600R	BP802ALV 600R-P	DV150 DV200
380/415 3PH+N+PE 220/240 3PH+PE 50/60	380/415 3PH+N+PE 220/240 3PH+PE 50/60	380/415 3PH+N+PE 220/240 3PH+PE 50/60	380/415 3PH+N+PE 220/240 3PH+PE 50/60	380/415 3PH+N+PE 220/240 3PH+PE 50/60	380/415 3PH+N+PE 220/240 3PH+PE 50/60	380/415 3PH+N+PE 220/240 3PH+PE 50/60	380/415 3PH+N+PE 220/240 3PH+PE 50/60	380/415 3PH+N+PE 220/240 3PH+PE 50/60	380/415 3PH+N+PE 220/240 3PH+PE 50/60	220/240 1PH+N+PE 50/60
17400	26900	27080	17540	17200	33450	33700	33880	33650	34080	990
6	6	6	6	6	6	6	6	6	6	---
12	12	12	12	12	13,5	16,5	16,5	17	17	---
15	20	20	15	17	25	25	25	25	25	150 p/min*** 200 p/min***
380	380	380	380	380	380	380	380	380	380	380
760	760	760	760	760	760	760	760	760	760	---
945 - 1105	945 - 1105	945 - 1105	945 - 1105	820 - 980	945 - 1105	945 - 1105	945 - 1105	945 - 1105	945 - 1105	945 - 1105
750 x Ø 350	750 x Ø 350	750 x Ø 350	750 x Ø 350	750 x Ø 350 ↑ 750 x Ø 280 ↓	750 x Ø 350	750 x Ø 350	750 x Ø 350	750 x Ø 350	750 x Ø 350	---
2845 x 2550 h 2105-2265	3675 x 2550 h 2105-2265	3675 x 3250 h 2105-2265	4060 x 1910 h 2105-2265	2845 x 2565 h 2105-2265	4475 x 3435 h 2105-2265	4475 x 2735 h 2105-2265	4475 x 3435 h 2105-2265	6215 x 1480 h 2105-2265	6215 x 2280 h 2105-2265	2445 x 1480 3940 x 1480 h 2155-2315
795	965	1045	895	805	1426	1735	1815	1575	1675	590 700

*** p/min (prodotti per minuto)

*** p/min (produktów na minutę)

*** p/min (продуктов в минуту)

For all the shrinkwrappers shown in the catalogue various accessories are available, depending on the different working exigencies, which will be described in detail in the offer and that are included in our price list.

Dla wszystkich zgrzewarek zaprezentowanych w katalogu dostępne są różne akcesoria, które w zależności od potrzeb produkcyjnych zostaną Państwu dokładnie opisane w momencie złożenia oferty.

Для каждой упаковочной машины, предоставленной в каталоге, предусмотрены различные аксессуары, исходя из потребностей работы, которые будут специфицированы в предложении и указаны в прайс-листе.



ALGIPACK

ООО "АЛДЖИПАК"

117342, Москва, ул. Введенского, д. 8, стр. 2

+7 (495) 968-28-01

+7 (909) 905-69-00

WWW.ALGIPACK.RU



SMIPACK S.p.A.

Via Piazzalunga, 30 - 24015 | S.Giovanni Bianco BG - ITALY | Tel +39 0345 40.400 | Fax +39 0345 40.409

www.smipack.it

