

SL-S SERIES

L-sealing hood packers
Kątowe pakowarki komorowe
Камерные упаковочные машины с угловым сваривающим ножом

EN | PL | RU



SL SERIES

In any trade, the demand for low-cost, simple and quick solutions to pack small and medium-sized products increases all the time. The extraordinary versatility of SMIPACK machines is the winning solution.

The SL series of L-sealing hood packers includes two models for outputs ranging up to 300 packs/hour.

W jakiegokolwiek działalności handlowej stale rośnie zapotrzebowanie na tanie, proste i szybkie rozwiązania dotyczące pakowania małych i średnich produktów. Maszyny produkowane przez SMIPACK stanowią odpowiednie rozwiązania dzięki niesłychanej różnorodności ich zastosowań.

Seria SL kątowych pakowarek komorowych zawiera dwa modele o wydajności produkcyjnej do 300 opakowań/godzina.



Во всех типах коммерческой деятельности постоянно растет потребность в простых, быстрых и дешевых решениях для упаковки продуктов малых и средних размеров. Универсальные камерные машины фирмы SMIPACK - это выигрышное решение.

Серия камерных упаковщиков SL включает в себя две модели, производительностью до 300 упаковок/час.

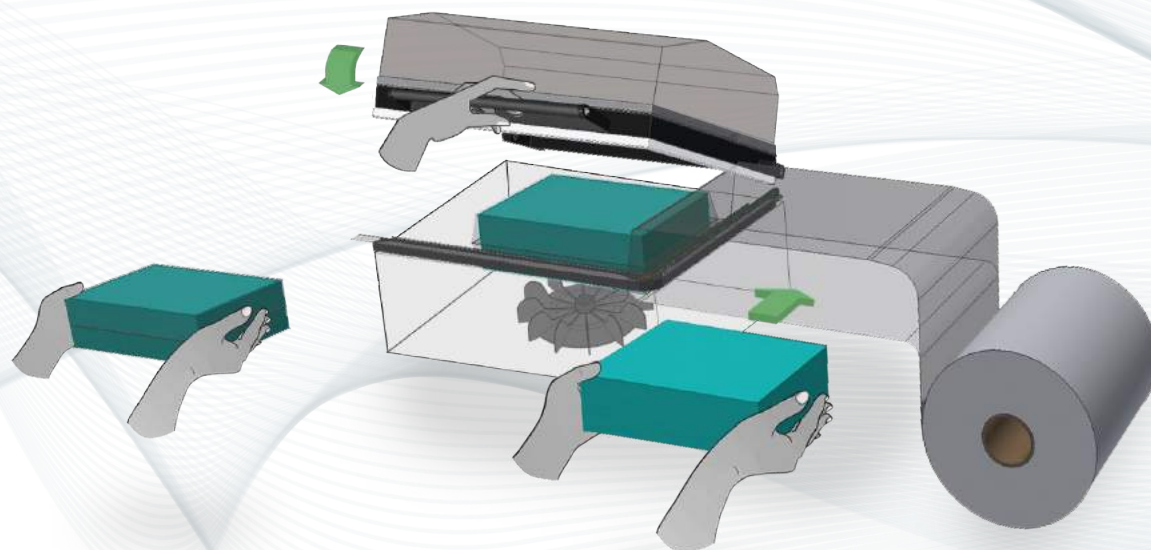

- Sealing and shrinking in one operation
 - PTFE-coated sealing blade
 - Height adjustment of the internal packaging plate
 - Mobile product-holding plate, loose from the film reel support to allow a better adjustment of the film to the pack size
 - Hood hold-down electromagnet
 - Automatic hood release
 - Air cooling of the machine frame
 - Alphanumeric LCD control panel equipped with 6 storable work programs and a 16-bit microprocessor card
 - Longer-lasting solid state relays providing easier maintenance
 - Reduced power consumption
 - Compliance with CE regulations
- Funkcja samego zgrzewania lub zgrzewania z obkurczaniem w jednym cyklu
 - Listwa zgrzewająca pokryta teflonem PTFE
 - Regulowana wysokość wewnętrznej kratki komory
 - Ruchomy blat wprowadzający produkt, oddzielony przegubowo od rozwijaka folii by lepiej dostosować folię do wymiarów pakowanego produktu
 - Przytrzymanie klosza podczas zgrzewania i obkurczania za pomocą elektromagnesu
 - Automatyczne otwieranie klosza
 - System chłodzenia maszyny - powietrzem
 - Panel sterujący wielojęzyczny, z alfanumerycznym wyświetlaczem LCD, możliwością zapamiętania 6 różnych cykli pracy oraz 16 bitowy mikroprocesor kontrolujący pracę maszyny
 - Długotrwałe przekaźniki statyczne, zapewniające łatwiejszą obsługę
 - Ograniczone zużycie energetyczne
 - Maszyny skonstruowane zgodnie z europejskimi normami CE
- Сварка и термоусадка сведены в одну единственную операцию
 - Спаивающее лезвие с напылением PTFE
 - Возможность изменять высоту внутреннего упаковочного стола
 - Подвижный упаковочный стол движется независимо от каретки для рулона пленки, что обеспечивает наилучшее расположение пленки для упаковки
 - Наличие электромагнитов для удерживания крышки камеры
 - Автоматическое открытие крышки камеры
 - Охлаждение сварочных планок воздухом
 - Наличие жидкокристаллического буквенно-цифрового дисплея с платой микропроцессора на 16 bit и твердотельным реле
 - Присутствие твердотельных реле, отличающихся долговечностью и простотой технического обслуживания
 - Пониженный расход электроэнергии
 - Соответствие Европейским Нормам



	PVC	Polyolefins
	11-30 my	7-30 my

SL45-SL55

Up to 300 packs/hour
Do 300 opakowań/godzina
До 300 упаковок/час

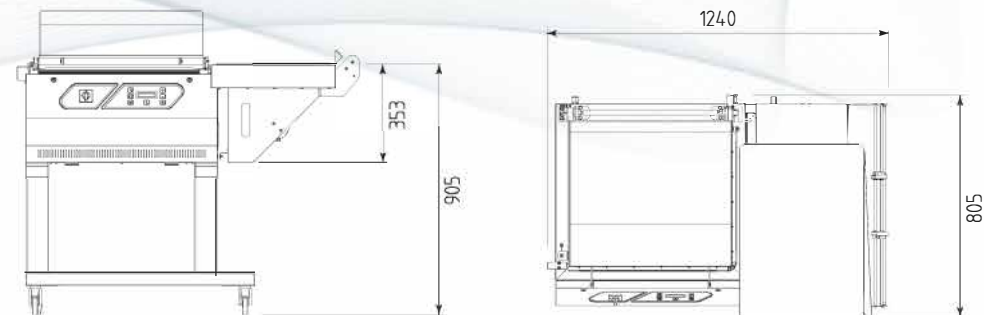
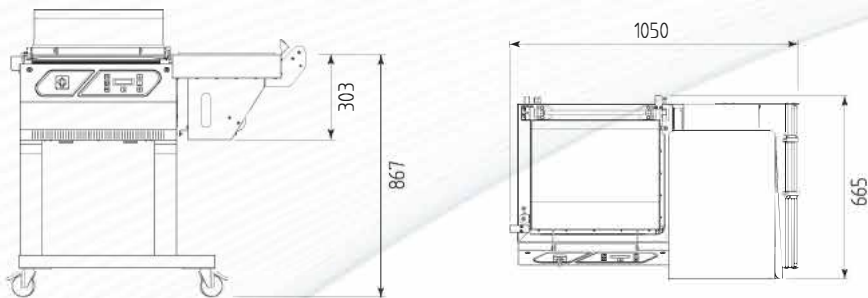



S SERIES

The S series - which includes 2 manual and 2 semi-automatic models - is the ideal solution for companies looking for outputs up to 900 packs per hour.

Seria S obejmuje 2 modele manualne oraz 2 półautomatyczne, są odpowiednim rozwiązaniem dla szerokiego grona odbiorców, dzięki niesłychanej różnorodności ich zastosowań i możliwej do osiągnięcia wydajności produkcyjnej do 900 opakowań/godzina.

Модельный ряд упаковщиков серии S состоит из 2 ручных и 2 полуавтоматических моделей. Он является ответом Smipack на нужды производителей, нуждающихся в упаковщиках производительностью до 900 групповых упаковок в час.





S560 - S560N - S560NA S870

Advantages and features
Zalety i właściwości
Преимущества и характеристики

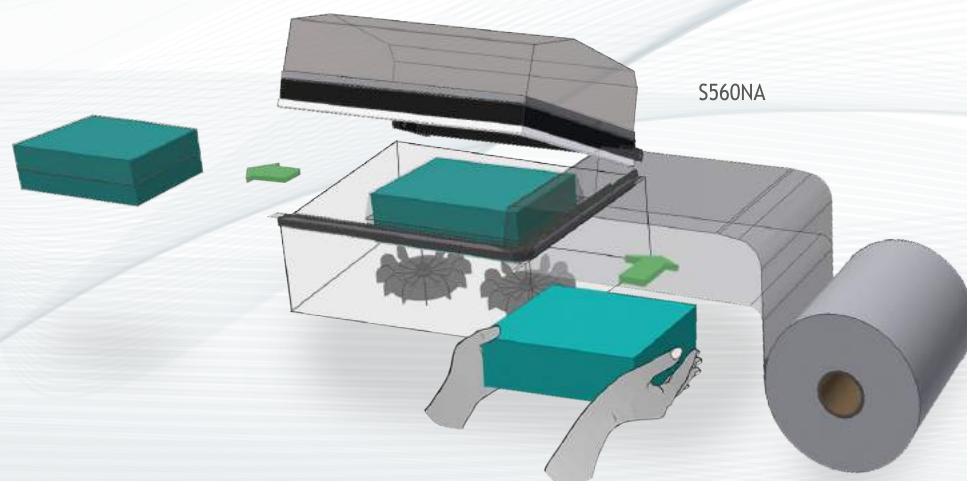
- Sealing and shrinking in one operation
 - PTFE-coated sealing blade
 - Air cooling of the machine frame
 - Mobile product-holding plate, loose from the film reel support to allow a better adjustment of the film to the pack size
 - Automatic hood release
 - Flextron® control system equipped with:
 - » alphanumeric LCD control panel provided with a 16-bit microprocessor card and solid state relays
 - » modular power section, separated from the control panel and characterized by longer-lasting solid state relays
 - » possibility of scheduling up to 10 different work cycles
 - Reduced power consumption
 - Compliance with CE regulations
- Funkcja samego zgrzewania lub zgrzewania z obkurczaniem w jednym cyklu
 - Listwa zgrzewająca pokryta teflonem PTFE
 - System chłodzenia maszyny - powietrzem
 - Ruchomy blat wprowadzający produkt, oddzielony przegubowo od rozwijaka folii by lepiej dostosować folię do wymiarów pakowanego produktu
 - Automatyczne otwieranie klosza
 - System sterowania Flextron® wyposażony w:
 - » panel sterujący wielojęzyczny, z alfanumerycznym wyświetlaczem LCD, 16 bitowy mikroprocesor oraz przekaźniki statyczne
 - » modułowa sekcja zasilania, oddzielona od panelu sterującego, zawierająca długotrwałe przekaźniki statyczne, zapewniające łatwiejszą obsługę
 - » możliwość zapamiętania 10 różnych cykli pracy
 - Zmniejszone zużycie energetyczne
 - Zgodność z normami CE
- Сварка и термоусадка сведены в одну единственную операцию
 - Спаивающее лезвие с напылением PTFE
 - Охлаждение сварочных планок воздухом
 - Подвижный упаковочный стол движется независимо от каретки для рулона пленки, что обеспечивает наилучшее расположение пленки для упаковки
 - Автоматическое открытие крышки
 - Система контроля Flextron®, снабженная:
 - » жидкокристаллическим буквенно-цифровым монитором с платой микропроцессора на 16 бит и твердотельным реле
 - » секцией регулировки мощности, отделенной от панели управления, которая характеризуется присутствием твердотельных реле отличающихся долговечностью
 - » возможность запоминания до 10 рабочих циклов
 - Пониженный расход электроэнергии
 - Соответствие Европейским Нормам



	PVC	Polyolefins
	11-30 my	7-30 my

S560

Up to 300 packs/hour
Do 300 opakowań/godzina
До 300 упаковок/час

- Manual L-sealing hood packer
- Sealing bar: 560 x 430 mm
- Hood hold-down electromagnet
- Height adjustment of the internal packaging plate

- Manualna pakowarka kątowna
- Ramię zgrzewające: 560 x 430 mm
- Elektromagnes przytrzymania klosza
- Regulowany blat wprowadzający produkt

- Ручная камерная термоусадочная машина
- Сваривающий нож: 560 x 430 mm
- Электромагнит для удерживания крышки камеры
- Возможность изменять высоту внутреннего упаковочного стола

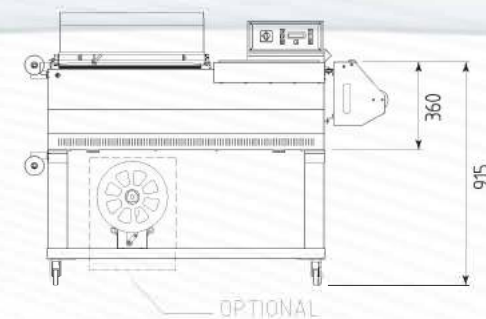
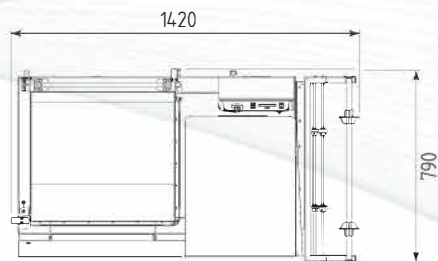

S560N

Up to 600 packs/hour
Do 600 opakowań/godzina
До 600 упаковок/час

- Semiautomatic L-sealing hood packer
- Sealing bar: 560 x 430 mm
- Closed-circuit liquid cooling of the sealing bars
- Viewer of the coolant level
- Quick adjustment of the packaging plate height by means of an external crank
- Hood hold-down electromagnet
- Emergency button
- Automatic pack discharge by means of a motorized conveyor

- Półautomatyczna pakowarka kątowna
- Ramię zgrzewające: 560 x 430 mm
- Chłodzenie lis twy zgrzewającej płynem chłodzącym z wymuszonym obiegiem, co przedłuża jej żywotność
- Podgląd stanu płynu chłodzącego
- Regulowana wysokość wewnętrznego transportera pokrętkiem
- Elektromagnes przytrzymania k losza
- Przycisk awaryjny
- Automatyczne wyjście produktu na napędzanej taśmie

- Полуавтоматическая камерная термоусадочная машина
- Сваривающий нож: 560 x 430 mm
- Охлаждение сварочных планок происходит по замкнутому циклу при помощи охлаждающей жидкости
- Визуальное отображение контрольного уровня охлаждающей жидкости
- Возможность быстро изменить высоту стола с помощью внешнего маховичка
- Электромагнит для удерживания крышки камеры
- Наличие кнопки аварийного сигнала
- Автоматический выход пачки с помощью приводного транспортера

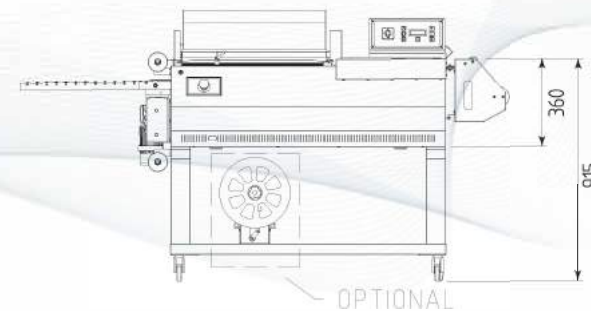
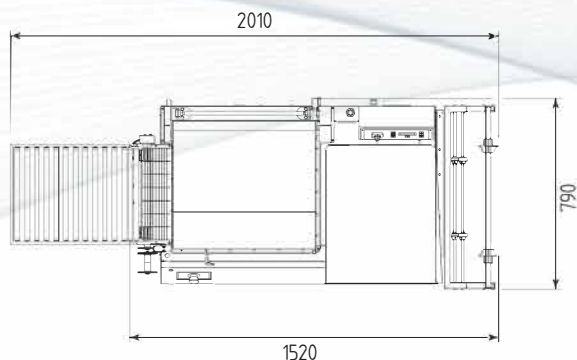

S560NA

Up to 900 packs/hour
Do 900 opakowań/godzina
До 900 упаковок/час

- Semiautomatic L-sealing hood packer
- Sealing bar: 560 x 430 mm
- Closed-circuit liquid cooling of the sealing bars
- Viewer of the coolant level
- Quick adjustment of the packaging plate height by means of an external crank
- Emergency button
- Automatic pack discharge by means of a motorized conveyor

- Półautomatyczna pakowarka kątowna
- Ramię zgrzewające: 560 x 430 mm
- Chłodzenie listwy zgrzewającej płynem chłodzącym z wymuszonym obiegiem, co przedłuża jej żywotność
- Podgląd stanu płynu chłodzącego
- Regulowana wysokość wewnętrznego transportera pokrętkiem
- Przycisk awaryjny
- Automatyczne wyjście produktu na napędzanej taśmie

- Полуавтоматическая камерная термоусадочная машина
- Сваривающий нож: 560 x 430 mm
- Охлаждение сварочных планок происходит по замкнутому циклу при помощи охлаждающей жидкости
- Визуальное отображение контрольного уровня охлаждающей жидкости
- Возможность быстро изменить высоту стола с помощью внешнего маховичка
- Наличие кнопки аварийного сигнала
- Автоматический выход пачки с помощью приводного транспортера

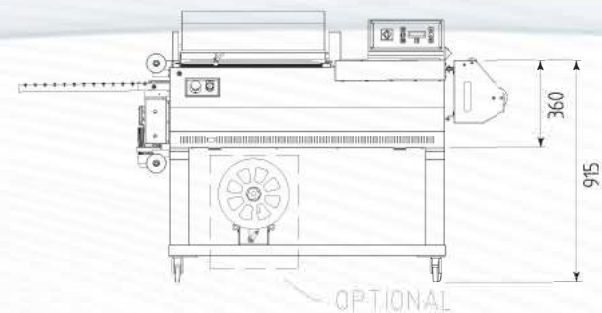
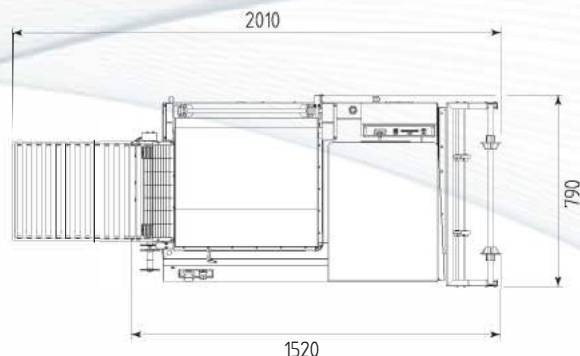

S870

Up to 300 packs/hour
Do 300 opakowań/godzina
До 300 упаковок/час

- Manual L-sealing hood packer
- Sealing bar: 870 x 620 mm
- Closed-circuit liquid cooling of the sealing bars
- Viewer of the coolant level
- Height adjustment of the internal packaging plate
- Double hood hold-down electromagnet

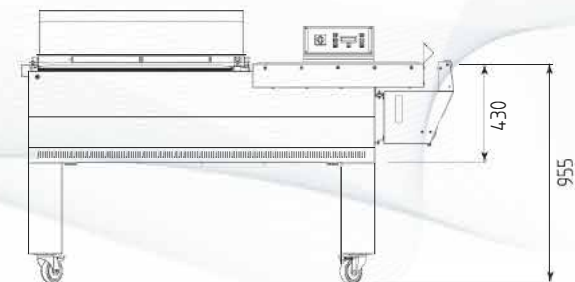
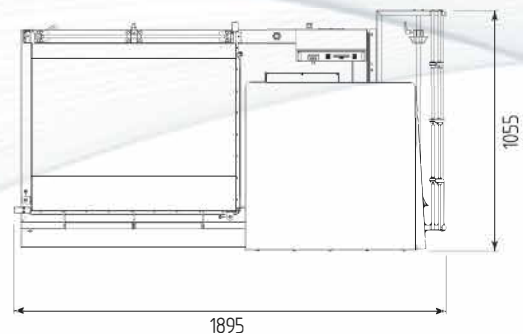

- Manualna pakowarka kątowna
- Ramię zgrzewające: 870 x 620 mm
- Chłodzenie listwy zgrzewającej płynem chłodzącym z wymuszonym obiegiem, co przedłuża jej żywotność
- Podgląd stanu płynu chłodzącego
- Regulowana wysokość wewnętrznej kratki komory
- Przytrzymanie klosza za pomocą dwóch elektromagnesów

- Ручная камерная термоусадочная машина
- Сваривающий нож: 870 x 620 mm
- Охлаждение сварочных планок происходит по замкнутому циклу при помощи охлаждающей жидкости
- Визуальное отображение контрольного уровня охлаждающей жидкости
- Возможность изменять высоту внутреннего упаковочного стола
- Двойной электромагнит для удержания крышки-камеры



Technical specifications Технические спецификации Dane Techniczne		SL45	SL55	S560	S560N	S560NA	S870
Power supply Zasilanie elektryczne Напряжение	V/Вольт Hz/Гц	220 - 240 1PH - N - PE 50/60	220 - 240 1PH - N - PE 50/60	220 - 240 1PH - N - PE 50/60	220 - 240 1PH - N - PE 50/60	220 - 240 1PH - N - PE 50/60	380-415 3PH - N - PE 220-240 3PH - PE 50/60
Installed power Moc elektryczna Установочная мощность	W Ватт	1650	3700	3690	3690	3740	5100
Sealing bar Ramie zgrzewajace Размер сваривающего ножа	mm мм	440 X 300	560 X 430	560 X 430	560 X 430	560 X 430	870 X 620
Maximum pack height Maksymalna wysokość produktu Максимальная высота упаковки	mm мм	210	260	260	260	260	310
Output up to Wydajność produkcyjna do Производительность до	pph*	300	300	300	600	900	300
Maximum size of film reel Maksymalne wymiary rolki folii Максимальные размеры рулона пленки	mm мм	450 - ø 250	600 - ø 250	600 - ø 300	600 - ø 300	600 - ø 300	800 - ø 300
Machine size with supports Wymiary maszyny z nogami Размеры машины с подпорками	mm мм	1070 X 665 h 1015	1260 X 805 h 1100	-	-	-	-
Machine size with stand Wymiary maszyny ze stojakiem Размеры машины с подставкой	mm мм	1050 X 665 h 1029	1240 x 805 h 1102	1420 x 790 h 1115	2010 x 790 h 1115	2010 x 790 h 1115	1895 x 1055 h 1190
Machine net weight / supports / stand Ciężar netto maszyny / nóg / stojaka Вес нетто машины / подпорки / подставка	Kg кг	60 / 11 / 15	77 / 11 / 18	121	140	156	191

* pph (packs/hour) - The stated speed can change according to the product size, the pack collation and the type of film used.

* pph (paczek/godzina) - wydajność produkcyjna zależna od wymiarów, formatu pakietu i typu używanej folii.

* pph (упаковок/час) - Указанная скорость может изменяться в зависимости от размера продукта, формата пачки и типа используемой пленки.

For all the packers shown in the catalogue various accessories are available, depending on the different working exigencies, which will be described in detail in the offer and that are included in our price list.

Dla wszystkich pakowarek zaprezentowanych w katalogu dostępne są różne akcesoria, które w zależności od potrzeb produkcyjnych zostaną Państwu dokładnie opisane w ofercie oraz wypisane w nasz ym cenniku.

Для каждой упаковочной машины, предоставленной в каталоге, предусмотрены различные аксессуары, исходя из потребностей работы, которые будут специфицированы в предложении и указаны в прайс-листе.



ALGiPACK

ООО "АЛДЖИПАК"

117342, Москва, ул. Введенского, д. 8, стр. 2

+7 (495) 968-28-01

+7 (909) 905-69-00

WWW.ALGIPACK.RU



SMIPACK S.p.A.

Via Piazzalunga, 30 - 24015 | S.Giovanni Bianco BG - ITALY | Tel +39 0345 40.400 | Fax +39 0345 40.409

www.smipack.it

