

HS SERIES

Continuous packers with shrink tunnel

Automatyczne zgrzewarki z ciągłym zgrzewem wzdłużnym i tunele obkurczające

Упаковочные машины непрерывного принципа действия с термоусадочным туннелем

EN | PL | RU

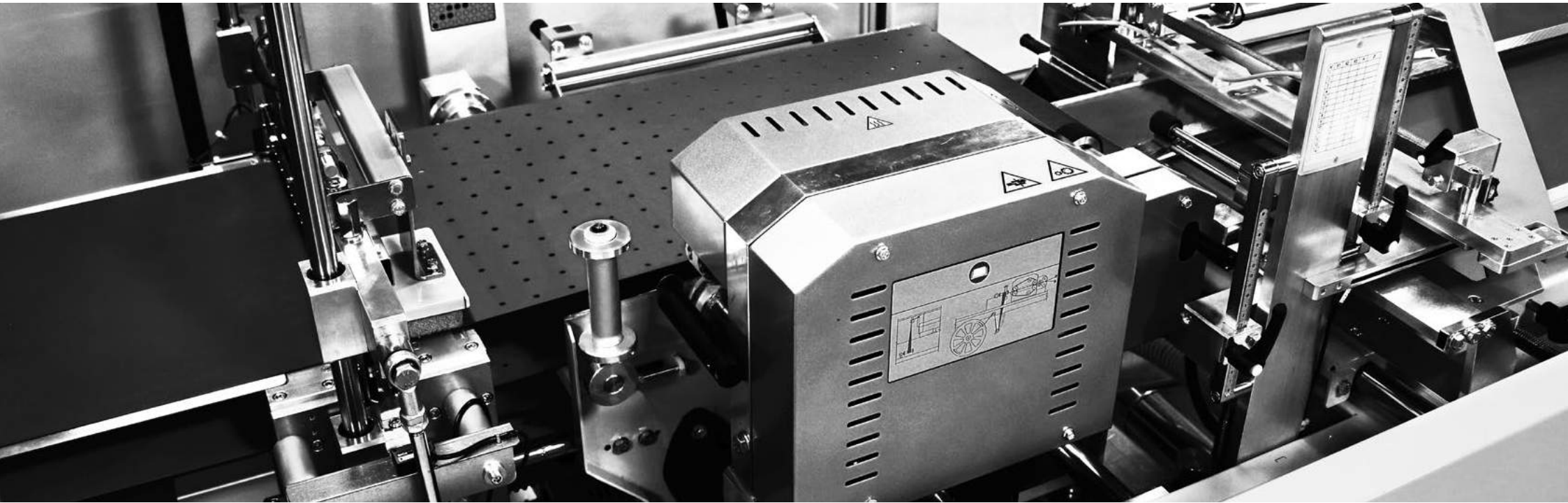

HS SERIES



The continuous automatic packers are characterized by their excellent price/quality ratios and modularity. **All models in this range are full electric, without compressed air requirement.** Compared to traditional L-sealers, this range offers several advantages such as: packaging products with unlimited length, increase the production capacity, a significant reduction of film waste. The *HS* series with continuous sealing and intermittent or box motion cycle can handle Polyolefin and Polyethylene, Polypropylene centerfolded or flat film with film folder *PX*, and is suited to meet outputs of up to *7200 packs/hour*.

Automatyczne zgrzewarki z ciągłym zgrzewem wzdłużnym charakteryzują się bardzo dobrym stosunkiem ceny do wydajności produkcyjnej oraz modułowością budowy. **Wszystkie modele tej gamy są całkowicie elektryczne i nie potrzebują sprężonego powietrza.** W porównaniu do zgrzewarek z kątowym zgrzewem, seria ta oferuje liczne zalety, takie jak: możliwość pakowania produktów o nieograniczonej długości, możliwość osiągnięcia wyższej wydajności produkcyjnej pakowania, istotne zmniejszenie odpadu folii podczas procesu pakowania. Modele maszyn z serii *HS* mogą być wykorzystywane do pakowania w folie Poliolefinowe, jak i Polietylenowe, zarówno w półrękawie, jak i folie z taśmą, po zastosowaniu urządzenia składającego folię *PX*. Wydajność produkcyjna do 7200 opakowań/godzina.

Автоматические упаковщики непрерывного принципа действия характеризуются отличным соотношением цены и качества, и модульным исполнением. **Все модели в данной линейке полностью электрические, не требуют использования сжатого воздуха.** По сравнению с серией машин с Г-образным ножом, эта линейка предлагает множество преимуществ, таких как: возможность упаковать продукты неограниченной длины, высокая скорость упаковки, уменьшение отходов пленки. Машины серии *HS* циклического и непрерывного принципа действия (с системой сопровождения продукта «box motion») могут работать с полиолефином (PO), полиэтиленом (PE) и полипропиленом (PP) в виде полурукава или полотна (со сворачивающим устройством *PX*). Максимальная механическая скорость до 7200 упаковок/час.



HS500E-HS500 HS700-HS800



Advantages and features
Główne cechy i funkcje
Основные характеристики

- Intermittent working cycle
- Motorized cross sealing bar controlled by inverter and encoder equipped with PTFE-coated sealing blade
- Side sealing system by friction with hot blade
- Motorized center seal system
- FLXMOD® control system equipped with:
 - » 7" full-colour touch screen display with PLC user-friendly
 - » power and control section consisting of:
 - inverter for all motors
 - command modules with 16 digital inputs/outputs
 - analog inputs control modules
 - thermocouple-reading control modules
 - » possibility of scheduling up to 50 different work cycles
- Possibility of remote control
- Reduced power consumption
- Compliance with CE regulations

- Cykl pracy: przerywany
- Listwa zgrzewająca poprzeczna pokryta PTFE napędzana silnikiem elektrycznym kontrolowanym przez inwerter i enkoder
- System zgrzewu wzdłużnego listwą zgrzewającą
- System wypośrodkowania zgrzewu
- System sterowania FLXMOD® wyposażony w:
 - » kolorowym wyświetlaczem dotykowym 7 cali i wbudowanym sterownikiem PLC przyjaznym dla operatora
 - » modułową sekcją zasilania, składającą się z:
 - inwerter dla wszystkich silników
 - moduły sterujące do cyfrowego odczytu 16 sygnałów wejścia / wyjścia
 - moduły sterujące do analogowego odczytu sygnałów
 - moduły odczytu czujników temperatury
 - » możliwość zapamiętania 50 różnych cykli pracy
- Możliwość zdalnej kontroli
- Ograniczone zużycie energetyczne
- Maszyny skonstruowane zgodnie z europejskimi normami CE

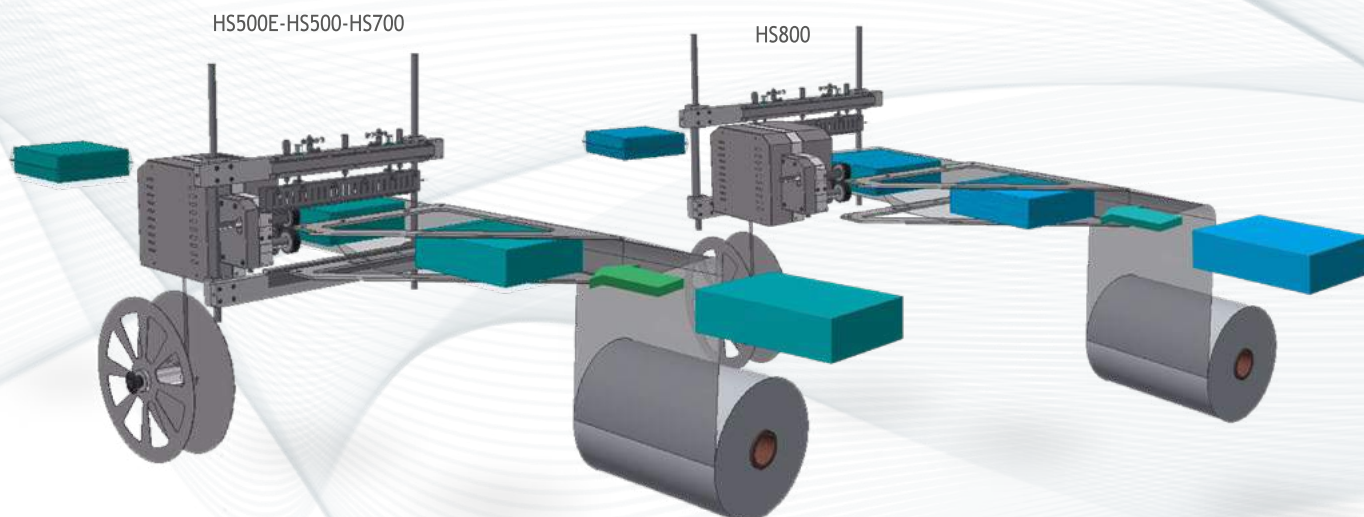
- Машины циклического принципа действия
- Электропривод поперечного ножа с инвертором и энкодером. Рабочая поверхность ножа покрыта тефлоном
- Система боковой сварки с ножом постоянного нагрева
- Моторизованная система центрирования сварки
- Система управления FLXMOD®, имеющая:
 - » Цветной дисплей 7" с технологией «touch screen» с дружелюбным интерфейсом для управления функциями машины
 - » В электрошкафу установлены:
 - инверторы для всех двигателей
 - модули управления до 16 цифровых вводов/выводов
 - модули управления с аналоговыми входами
 - модули управления температурой нагревателей
 - » возможность запоминания до 50 различных рабочих циклов
- Возможность удаленного управления
- Пониженный расход электроэнергии
- Соответствие Европейским Нормам



	Polyolefins	Polypropylene	Polyethylene
	9-30 my	20-40 my	15-80 my*

* Polyethylene from 15 to 80 my with optional crossbar for polyethylene
* Polietylen od 15 do 80 mikronów z opcjonalnym drążkiem poprzecznym dla polietylenu
* Полиэтилен от 15 до 80 мкм с дополнительной поперечной планкой для полиэтилена

HS500E

Up to 4200 packs/hour
Do 4200 opakowań/godzina
До 4200 упаковок/час

- Continuous automatic packer with 2 belts (intermittent cycle)
- Cross sealing bar: 500 mm
- Maximum pack height: 200 mm
- Motorized conveyor closing system controlled by inverter included

- Automatische maszyna z ciągłym zgrzewem wzdłużnym, wyposażona w 2 transportery taśmowe (cykl przerywany)
- Porzeczna listwa zgrzewająca: 500 mm
- Maksymalna wysokość paczki do: 200 mm
- System zbliżający taśmy podczas przejścia produktu kontrolowany przez inwerter

- Автоматическая машина циклического принципа действия с 2 конвейерами
- Ширина сваривающего ножа: 500 мм
- Максимальная высота упаковки: 200 мм
- Электроприводное устройство сближения конвейеров для передачи неустойчивого продукта входит в комплект поставки

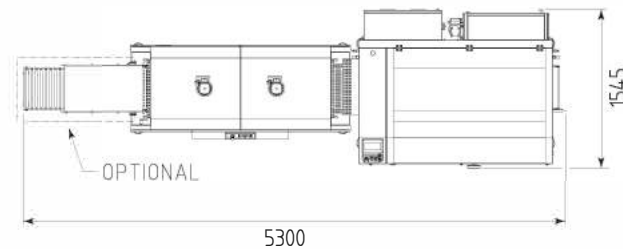
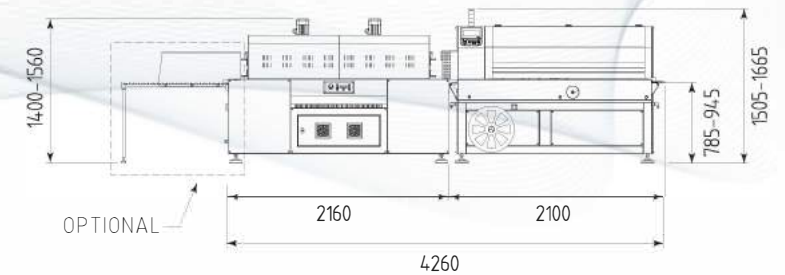

HS500

Up to 6000 packs/hour
Do 6000 opakowań/godzina
До 6000 упаковок/час

- Continuous automatic packer with 2 belts (intermittent cycle)
- Cross sealing bar: 500 mm
- Maximum pack height: 200 mm
- Motorized conveyor closing system controlled by inverter included

- Automatische maszyna z ciągłym zgrzewem wzdłużnym, wyposażona w 2 transportery taśmowe (cykl przerywany)
- Porzeczna listwa zgrzewająca: 500 mm
- Maksymalna wysokość paczki do: 200 mm
- System zbliżający taśmy podczas przejścia produktu kontrolowany przez inwerter

- Автоматическая машина циклического принципа действия с 2 конвейерами
- Ширина сваривающего ножа: 500 мм
- Максимальная высота упаковки: 200 мм
- Электроприводное устройство сближения конвейеров для передачи неустойчивого продукта входит в комплект поставки

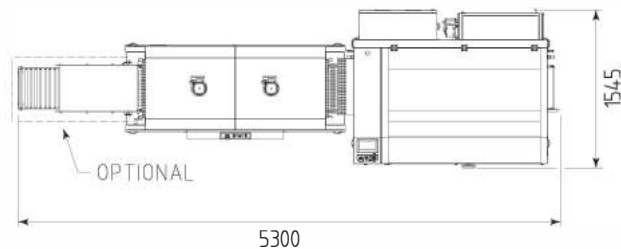
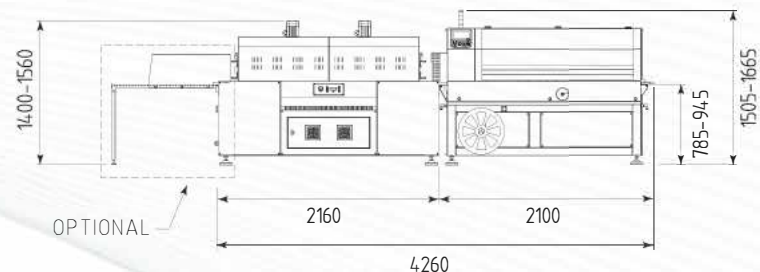

HS700

Up to 4200 packs/hour
Do 4200 opakowań/godzina
До 4200 упаковок/час

- Continuous automatic packer with 2 belts (intermittent cycle)
- Cross sealing bar: 700 mm
- Maximum pack height: 250 mm
- Motorized conveyor closing system controlled by inverter (optional)

- Automatische maszyna z ciągłym zgrzewem wzdłużnym, wyposażona w 2 transportery taśmowe (cykl przerywany)
- Porzeczna listwa zgrzewająca: 700 mm
- Maksymalna wysokość paczki do: 250 mm
- System zbliżający taśmy podczas przejścia produktu kontrolowany przez inwerter (w opcji)

- Автоматическая машина циклического принципа действия с 2 конвейерами
- Ширина сваривающего ножа: 500 мм
- Максимальная высота упаковки: 250 мм
- Электроприводное устройство сближения конвейеров для передачи неустойчивого продукта. (опция)

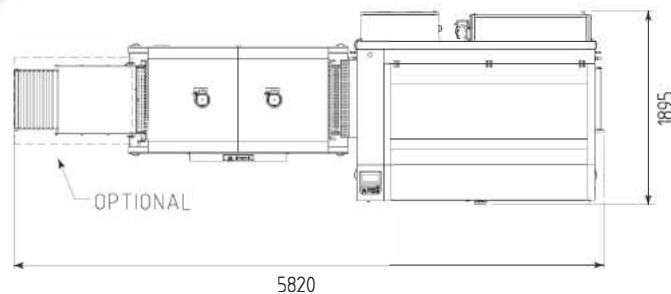
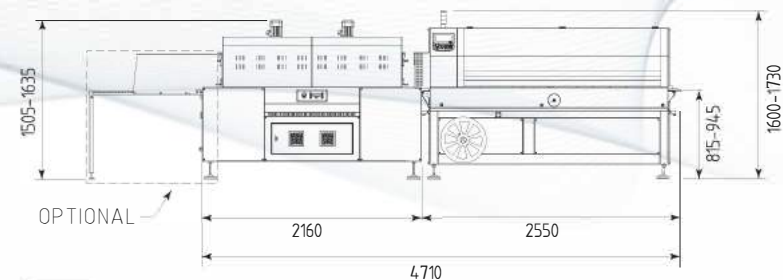

HS800

Up to 3900 packs/hour
Do 3900 opakowań/godzina
До 3900 упаковок/час

- Continuous automatic packer with 3 belts (intermittent cycle)
- Cross sealing bar: 820 mm
- Maximum pack height: 350 mm

- Automatische maszyna z ciągłym zgrzewem wzdłużnym, wyposażona w 3 transportery taśmowe (cykl przerywany)
- Poprzeczna listwa zgrzewająca: 820 mm
- Maksymalna wysokość paczki do: 350 mm

- Автоматическая машина циклического действия с 3 конвейерами
- Поперечная сварочная планка: 820 мм
- Максимальная высота упаковки: 350 мм

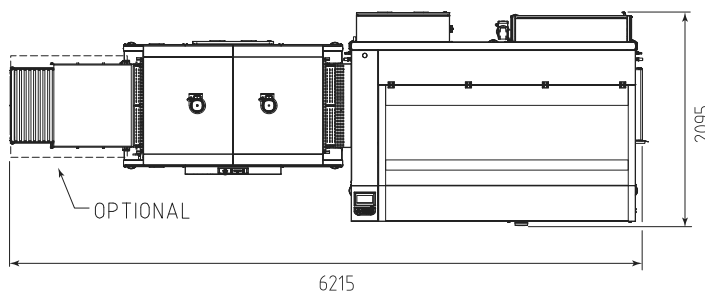
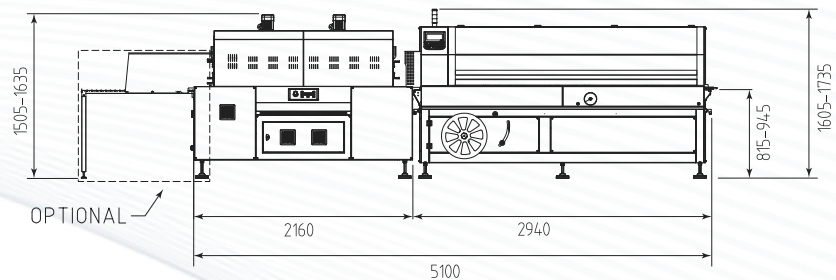

HS500 SERVO HS800 SERVO



Advantages and features
Główne cechy
Основные характеристики

- Box motion working cycle
- Cross sealing bar controlled by servomotor with PTFE-coated sealing blade
- Side sealing system by friction with hot blade
- Motorized center seal system
- FLXMOD® control system equipped with:
 - » 7" full-colour touch screen display with PLC user-friendly
 - » power and control section consisting of:
 - drivers and inverters for all motors
 - command modules with 16 digital inputs/outputs
 - analog inputs control modules
 - thermocouple-reading control modules
 - » possibility of scheduling up to 50 different work cycles
- Possibility of remote operation
- Reduced power consumption
- Compliance with CE regulations

- Cykl pracy: zgrzew kroczący - box motion
- Listwa zgrzewająca poprzeczna pokryta PTFE napędzana silnikiem elektrycznym kontrolowanym przez serwomotor
- System zgrzewu wzdłużnego listwą zgrzewającą
- System wypośrodkowania zgrzewu
- System sterowania FLXMOD® wyposażony w:
 - » kolorowym wyświetlaczem dotykowym 7 cali i wbudowanym sterownikiem PLC przyjaznym dla operatora
 - » sekcja zasilania i sterowania składająca się z:
 - sterowniki i inwertery dla wszystkich silników
 - moduły sterujące do cyfrowego odczytu 16 sygnałów wejścia / wyjścia
 - moduły sterujące do analogowego odczytu sygnałów
 - moduły odczytu czujników temperatury
 - » możliwość zapamiętania 50 różnych cykli pracy
- Możliwość zdalnej kontroli
- Ograniczone zużycie energetyczne
- Maszyny skonstruowane zgodnie z europejskimi normami CE

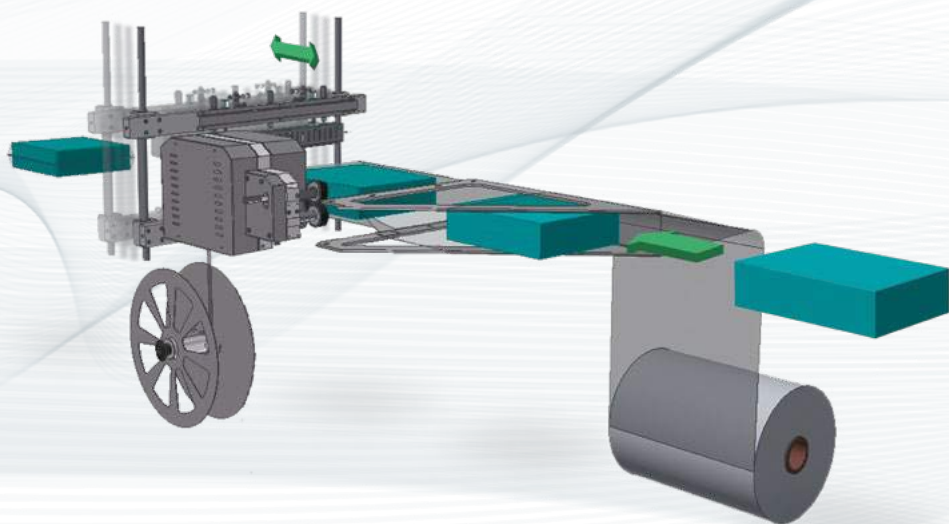
- Машины непрерывного принципа действия
- Сервопривод смыкания поперечного ножа. Рабочая поверхность ножа покрыта тефлоном
- Система боковой сварки с ножом постоянного нагрева
- Моторизованная система центрирования сварки
- Система управления FLXMOD®, имеющая:
 - » Цветной дисплей 7" с технологией «touch screen» с дружелюбным интерфейсом для управления функциями машины
 - » блок питания и управления включает в себя:
 - привод и инверторы для всех двигателей
 - модули управления до 16 цифровых вводов/выводов
 - модули управления с аналоговыми вводами
 - модули управления со считыванием термопары
 - » возможность запоминания до 50 различных рабочих циклов
- Возможность удаленного управления
- Пониженный расход электроэнергии
- Соответствие Европейским Нормам



	Polyolefins	Polypropylene	Polyethylene
	9-30 my	20-40 my	15-80 my*

* Polyethylene from 15 to 80 my with optional crossbar for polyethylene
* Polietyleny od 15 do 80 mikronów z opcjonalnym drążkiem poprzecznym dla polietylenu
* Полиэтилен от 15 до 80 мкм с дополнительной поперечной планкой для полиэтилена

HS500 SERVO

Up to 7200 packs/hour (9000 with customized solutions)
Do 7200 opakowań/godzina (9000 przy niestandardowych rozwiązaniach)
До 7200 упаковок/час (9000 с персонализированными решениями)

- Continuous automatic packer with 3 belts (box motion)
- 5 servomotors
- Gap of products automatically controlled
- Cross sealing bar: 520 mm
- Maximum pack height automatically adjustable: 200 mm
- Vacuum belt (optional)

- Automatische maszyna z ciągłym zgrzewem wzdłużnym, wyposażona w 3 transportery taśmowe (box motion)
- 5 serwośilników
- Automatische kontrola odstępu produktów
- Porzeczna listwa zgrzewająca: 520 mm
- Maksymalna wysokość paczki regulowana automatycznie do: 200 mm
- Transporter z prowadzeniem podciśnieniowym (w opcji)

- Автоматическая машина непрерывного принципа действия с 3 конвейерами и системой сопровождения продукта поперечным ножом (box motion)
- 5 сервоприводов
- Автоматический контроль шага продуктов на подаче
- Поперечный сварочный нож шириной: 520 мм
- Максимальная высота упаковки, автоматически регулируемая: 200 мм
- Вакуумный конвейер для протяжки пленки (опция)

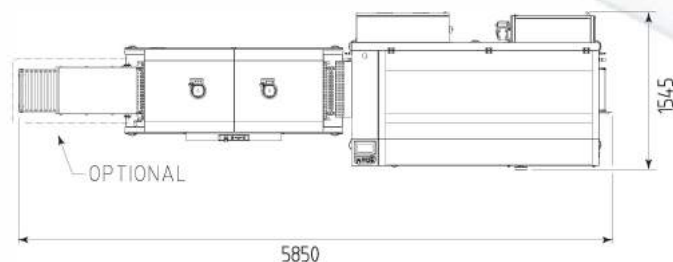
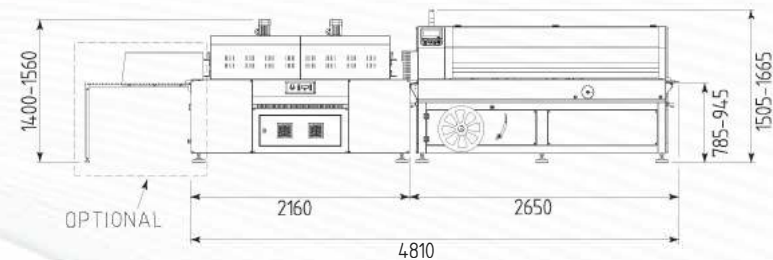

HS800 SERVO

Up to 5000 packs/hour
Do 5000 opakowań/godzina
До 5000 упаковок/час

- Continuous automatic packer with 3 belts (box motion)
- 5 servomotors
- Gap of products automatically controlled
- Cross sealing bar: 820 mm
- Maximum pack height automatically adjustable: 350 mm

- Automatische maszyna z ciągłym zgrzewem wzdłużnym, wyposażona w 3 transportery taśmowe (box motion)
- 5 serwośilników
- Automatische kontrola odstępu produktów
- Porzeczna listwa zgrzewająca: 820 mm
- Maksymalna wysokość paczki regulowana automatycznie do: 350 mm

- Автоматическая машина непрерывного принципа действия с 3 конвейерами и системой сопровождения продукта поперечным ножом (box motion)
- 5 сервоприводов
- Автоматический контроль шага продуктов на подаче
- Поперечный сварочный нож шириной: 820 мм
- Максимальная высота упаковки, автоматически регулируемая: 350 мм

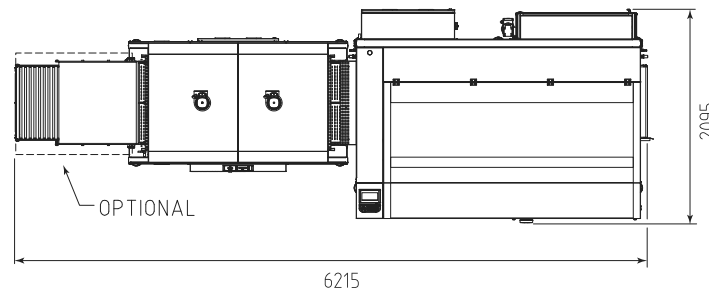
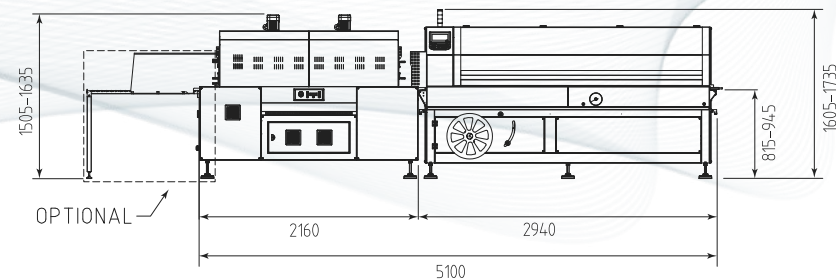

PX750
PX1050

Film folder
Urządzenie składające folie
Сгибочная машина для пленки

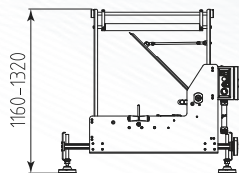
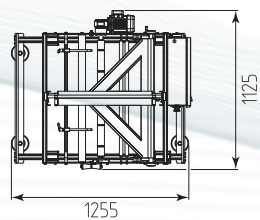

PX750



PX1050

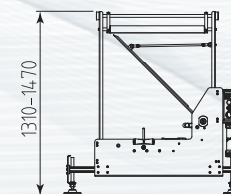
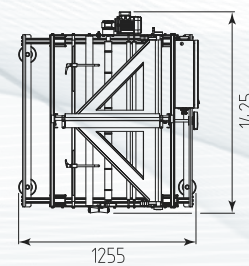

T452H-T652H T852H

Advantages and features
Główne cechy
Основные характеристики

- FLXMOD® control system equipped with:
 - » alphanumeric LCD control panel with electronic board
 - » modular power section, separated from the control panel and equipped with:
 - inverter to control the speed of the oven belt
 - solid state relays to control the resistance module
 - » possibility of scheduling up to 10 different work cycles
- Conveyor with turning or fixed silicone-coated rollers
- Tunnel air flow adjustable by flaps
- Film handled: PVC, Polyolefin and Polyethylene up to 80 my
- Reduced power consumption
- Compliance with CE regulations

- System sterowania FLXMOD® wyposażony w:
 - » panel sterujący z alfanumerycznym wyświetlaczem LCD
 - » modułowa sekcja zasilania, oddzielona od panelu sterującego, składająca się z:
 - inwerter do kontroli prędkości transportera w tunelu
 - przekaźniki statyczne do kontroli grzałek w tunelu
 - » możliwość zapamiętania 10 różnych cykli pracy
- Transporter w tunelu z rolkami obrotowymi / statymi, pokrytymi silikonem
- Kontrola napływu powietrza do tunelu regulowana niezależnymi deflektorami, umieszczonymi na końcu komory
- Możliwość używania folii: PVC, Poliolefina, Polietylen do 80 my
- Ograniczone zużycie energetyczne
- Maszyny skonstruowane zgodnie z europejskimi normami CE

- Система контроля FLXMOD®, снабженная:
 - » панель управления с жидкокристаллическим буквенно-цифровым дисплеем с электронной платой
 - » модульный блок мощности, отделенный от панели управления, оснащенный:
 - инвертор, контролирующий скорость конвейера туннеля
 - твердотельные реле для контроля нагревателей
 - » возможность запоминания до 10 различных рабочих циклов
- Конвейерная лента термотуннеля с роликами, покрытыми силиконом. Вращение роликов возможно включать и отключать
- Регулировка потоков воздуха посредством дефлекторов
- Используемые типы пленок: ПВХ, полиолефин и полиэтилен до 80 мкм
- Пониженный расход электроэнергии
- Соответствие Европейским Нормам

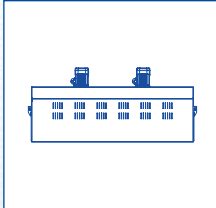

	HS500E	HS500	HS700	HS800	HS500 SERVO	HS800 SERVO
 T452H	■	■			■	
T652H			■			
T852H				■		■

T SERIES



GHS SERIES

The *GHS* range represents the series of conveyors that can be associated with the automatic continuous packers and is made up of 7 models.

- 5 from the entry:
 - » *GHS2000/400B - GHS2000/700B*: cadence conveyors with belt.
 - » *GHS2000/400S*: cadence and feeder conveyor with mat and servo motors, ideal for automatic lines.
 - » *GHS2000/400F*: conveyor for cadenced load by fingers for manual loading or by means of loaders.
 - » *GHS2000/400P*: conveyor for cadenced load by vanes for manual loading of gouped formats.
- 2 for the connection between packaging machine and tunnel:
 - » *GHS2000/400R - GHS2000/700R*: motorized conveyors with free rollers with low friction coefficient, ideal for longer products of 1000 mm and for speed and accumulations compensation.

The different speed settings of the *GHS* range conveyors are managed directly from the control panel of the continuous packers, which allows optimizing their performance.

Seria *GHS* to transportery napędzane silnikiem, które można łączyć ze zgrzewarkami automatycznymi w sposób ciągły. Gama składa się z 7 modeli.

- 5 na wejściu:
 - » *GHS2000/400B - GHS2000/700B*: taśmowe transportery podające.
 - » *GHS2000/400S*: taśmowy transporter podający z dwoma taśmami i silnikami serwo.
 - » *GHS2000/400F*: transporter podający z separatorami (fingers).
 - » *GHS2000/400P*: transporter podający z separatorami płytkowymi.
- 2 łączące zgrzewarkę z tunelem:
 - » *GHS2000/400R - GHS2000/700R*: transportery napędzane silnikiem z rolkami obrotowymi o niskim współczynniku tarcia, idealne dla produktów dłuższych niż 1000 mm, do kompensacji prędkości i nagromadzenia pakowanego produktu.

Prędkościami transporterów z serii *GHS* można sterować bezpośrednio z panelu sterowania zgrzewarki, co pozwala zoptymalizować ich wydajność.

Серия *GHS* включает в себя модели транспортерных лент, совместимые с автоматическими упаковщиками, и состоит из 7 моделей.

- 5 транспортеров для подачи продукта:
 - » *GHS2000/400B - GHS2000/700B*: ленточные конвейеры с синхронизацией.
 - » *GHS2000/400S*: подающий синхронизирующий конвейер с серводвигателем, идеально подходит для автоматических линий.
 - » *GHS2000/400F*: цепной поводковый конвейер для ручной загрузки продукта.
 - » *GHS2000/400P*: цепной конвейер с широкими толкателями для ручной загрузки продукта.
- 2 транспортера для соединения упаковочной машины и туннеля:
 - » *GHS2000/400R - GHS2000/700R*: механизированные конвейеры с проскальзывающими роликами, идеально подходят для длинных изделий (длиннее 1000 мм) для компенсации разницы скоростей между машиной и туннелем.

Разными настройками скорости транспортеров серии *GHS* можно управлять напрямую с панели управления машины, что позволяет улучшить, в том числе и производительность, самих упаковочных машин.

	GHS2000/400B	GHS2000/400S	GHS2000/400F	GHS2000/400P	GHS2000/400R	GHS2000/700B	GHS2000/700R
HS500E - HS500	■	■	■	■	■		
HS700						■	■
HS800						■	■
HS500 SERVO	■	■	■	■	■		
HS800 SERVO						■	■



GHS SERIES

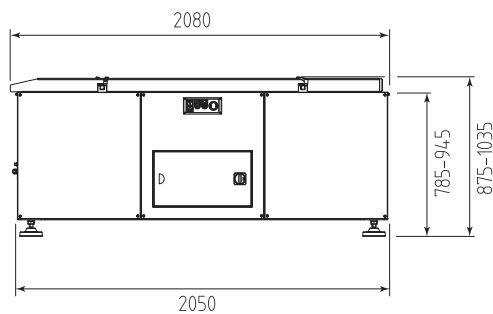

GHS2000/400B - GHS2000/700B

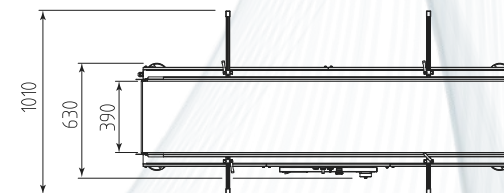

GHS2000/400B

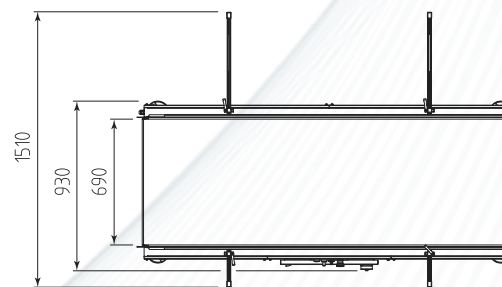

GHS2000/700B

GHS SERIES



GHS2000/400F

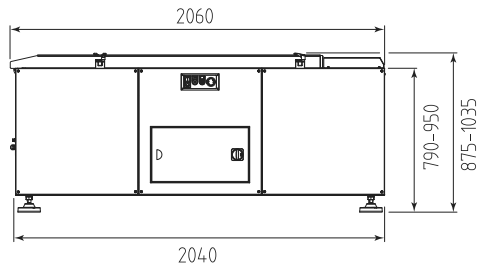
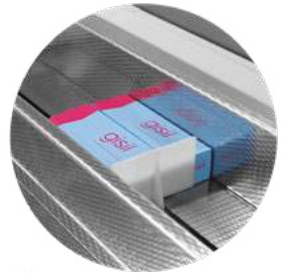
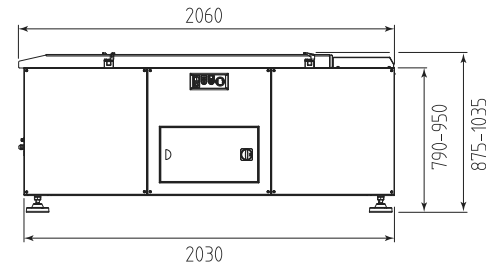
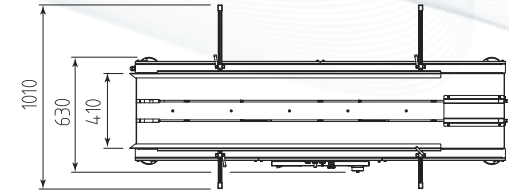

GHS2000/400P

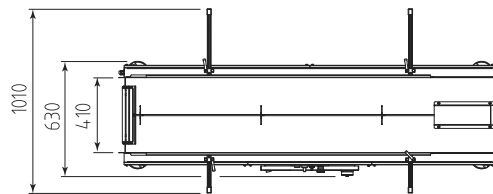

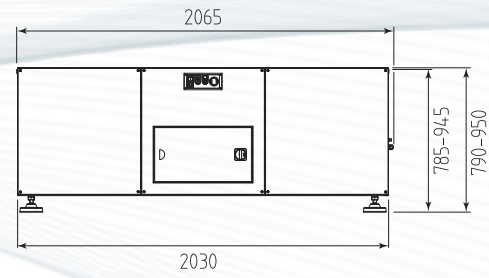

GHS2000/400R - GHS2000/700R

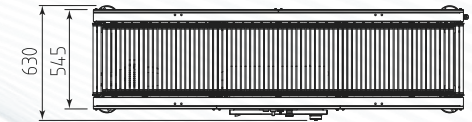

GHS2000/400R

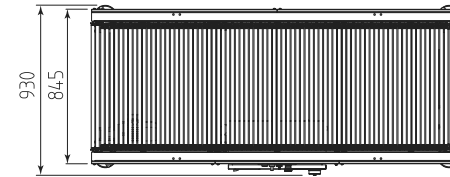

GHS2000/700R

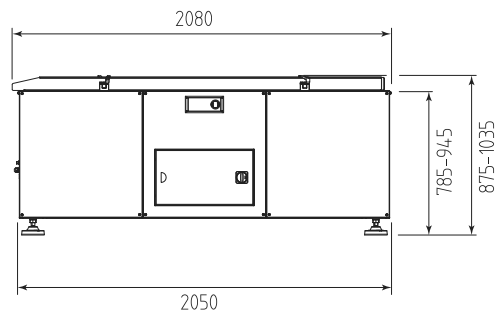
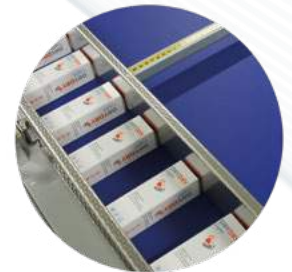

GHS2000/400S

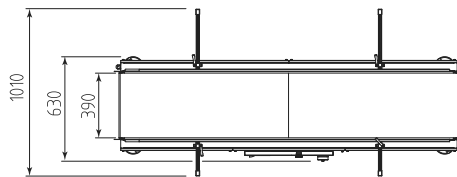

Technical specifications Dane Techniczne Технические спецификации		HS500E	HS500	HS700	HS800	HS500 SERVO	HS800 SERVO	T452H	T652H
Power supply Zasilanie elektryczne Напряжение	V/Вольт Hz/Гц	380/415 3PH+N+PE 220/240 3PH+PE 50/60	380/415 3PH+N+PE 220/240 3PH+PE 50/60	380/415 3PH+N+PE 220/240 3PH+PE 50/60	380/415 3PH+N+PE 220/240 3PH+PE 50/60	380/415 3PH+N+PE 220/240 3PH+PE 50/60	380/415 3PH+N+PE 220/240 3PH+PE 50/60	380/415 3PH+N+PE 220/240 3PH+PE 50/60	380/415 3PH+N+PE 220/240 3PH+PE 50/60
Installed power Moc elektryczna Установочная мощность	W Ватт	2330	2500	2700	3850	8500	11000	12750	15800
Sealing bar Drażek zgrzewający Сваривающий нож	mm мм	500	500	700	820	520	820		
Maximum pack height Maksymalna wysokość produktu Максимальная высота упаковки	mm мм	200	200	250	350	200	350	240	310
Speed of conveyors Prędkość taśm Скорость ленты	m/min.	10 - 30	11 - 45	11 - 45	11 - 45	5 - 35	5 - 35	4 - 29	2 - 14,5
Output up to Wydajność produkcyjna do Производительность до	pph*	4200	6000	4200	3900	7200	5000		
Maximum size film reel Maksymalne wymiary rolki folii Максимальный размер бобины пленки	mm мм	600 - ø 350	600 - ø 350	950 - ø 350	950 - ø 350	600 - ø 350	950 - ø 350		
Machine size Wymiary maszyny Размеры машины	mm мм	2180 x 1545 h 1505 - 1665	2180 x 1545 h 1505 - 1665	2625 x 1895 h 1605 - 1765	3075 x 2095 h 1605 - 1765	2725 x 1550 h 1505 - 1665	3075 x 2095 h 1605 - 1765	2160 x 940 h 1405 - 1565	2160 x 1150 h 1505 - 1635
Machine net weight Ciężar netto maszyny Вес нетто машины	Kg кг	715	730	950	1115	830	1140	390	470

* pph (pacchi per ora) - La velocità indicata può variare in funzione delle dimensioni del prodotto, del formato del pacco e della tipologia di film utilizzato.

* pph (opakowań/godzina) - Wydajność produkcyjna zależna od wymiarów i stabilności produktu, formatu pakietu i typu używanej folii.

* pph (упаковок/час) - Указанная скорость может изменяться в зависимости от размеров продукта, формата упаковки и типа используемой пленки.

T852H	GHS2000/400B	GHS2000/400S	GHS2000/400F	GHS2000/400P	GHS2000/400R	GHS2000/700B	GHS2000/700R	PX750	PX1050
380/415 3PH+N+PE 220/240 3PH+PE 50/60	220/240 1PH+N+PE 50/60	220/240 1PH+N+PE 50/60	220/240 1PH+N+PE 50/60	220/240 1PH+N+PE 50/60	220/240 1PH+N+PE 50/60	220/240 1PH+N+PE 50/60	220/240 1PH+N+PE 50/60	220/240 1PH+N+PE 50/60	220/240 1PH+N+PE 50/60
24800	370	1500	180	180	370	370	370	180	180
350									
2,5 - 17	6 - 28	5 - 35	13 - 60	7,5 - 36	7,5 - 36	6 - 28	7,5 - 36		
								750 - ø 350	1050 - ø 350
2160 x 1315 h 1555 - 1685	2080 x 1010 h 875 - 1035	2080 x 1010 h 875 - 1035	2060 x 1010 h 875 - 1035	2060 x 1010 h 875 - 1035	2065 x 630 h 790 - 950	2080 x 1510 h 875 - 1035	2065 x 930 h 790 - 950	1255 x 1125 h 1160 - 1320	1255 x 1425 h 1310 - 1470
530	180	195	210	200	200	210	270	145	165

The information stated in this brochure can change without notice / The various available accessories will be specified in the offer.
 Informacje zawarte w niniejszym katalogu mogą ulec zmianom bez wcześniejszego o tym powiadomienia / Różne akcesoria przedstawione zostaną w momencie złożenia oferty.
 Приведенные данные могут изменяться без предварительного уведомления / Информация по аксессуарам будет присутствовать в предложении.



ALGiPACK

ООО "АЛДЖИПАК"

117342, Москва, ул. Введенского, д. 8, стр. 2

+7 (495) 968-28-01

+7 (909) 905-69-00

WWW.ALGIPACK.RU



SMIPACK S.p.A.

Via Piazzalunga, 30 - 24015 | S.Giovanni Bianco BG - ITALY | Tel +39 0345 40.400 | Fax +39 0345 40.409

www.smipack.it

